

H8

Портативный рекордер

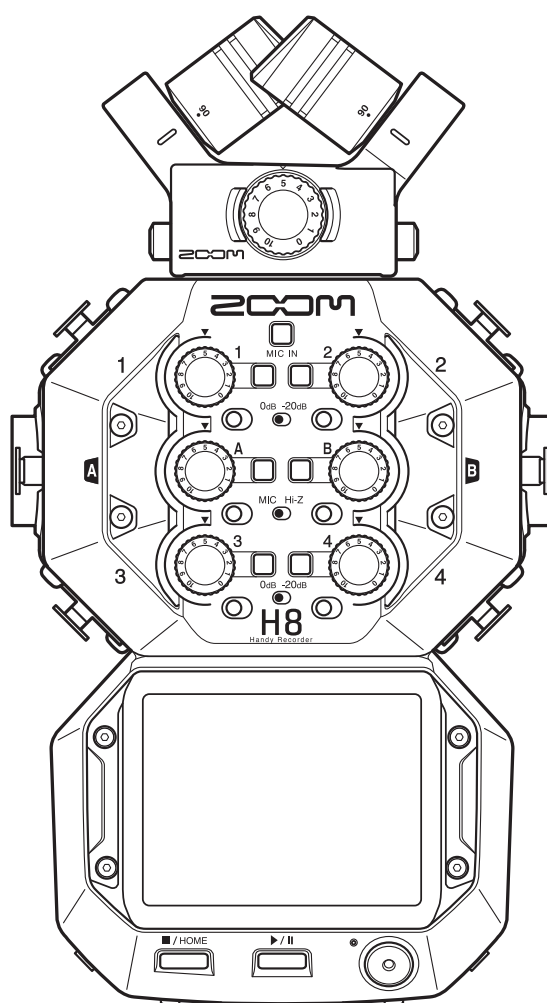

Руководство пользователя

Перед использованием необходимо ознакомиться с правилами техники безопасности и эксплуатации.

© 2020 ZOOM CORPORATION

Воспроизведение и копирование данного руководства или его отдельных частей без разрешения запрещено. Все названия продуктов, упомянутые в этом документе, являются торговыми марками соответствующих компаний. Все товарные знаки предназначены только для идентификации и не нарушают авторские права соответствующих владельцев. Корректное отображение на устройствах с передачей цвета оттенками серого невозможно.

Примечание

Сохраните руководство для дальнейшего использования. Особенности устройства и содержание данной инструкции могут быть изменены в целях усовершенствования продукта без предварительного уведомления.

- © Windows® является торговой маркой или зарегистрированной торговой маркой компании Microsoft® Corporation.
- © macOS и iPadOS являются торговыми марками или зарегистрированными торговыми марками компании Apple Inc.
- © Логотипы SD, SDHC и SDXC являются торговыми марками.
- © Текстовый символ и логотип Bluetooth® являются зарегистрированными торговыми марками компании Bluetooth® SIG, Inc, и эти знаки используются в соответствии с лицензией компании Zoom Corporation.
- © Другие названия продуктов, зарегистрированные товарные знаки и названия компаний в этом документе являются собственностью соответствующих компаний.
- © Обращаем Ваше внимание на то, что все товарные знаки предназначены только для идентификации и не нарушают авторские права соответствующих владельцев.
- © Запись источников, защищённых авторским правом, включая компакт-диски, пластинки, кассеты, живые выступления, видеозаписи и трансляции, без разрешения правообладателя в любых целях, кроме личного использования, запрещена законом. Компания Zoom Corporation не несет ответственность за нарушение авторских прав.

Содержание

Примечание	2	Запись через приложение MUSIC	56
Обзор функций H8	5	Дисплей	56
Приложения H8	5	Создание новых проектов	58
Элементы интерфейса	8	Открытие проектов.....	60
Микрофонный капсюль	12	Запись	61
Сенсорный дисплей	13	Воспроизведение файлов	63
Подготовка к записи	16	Эффекты.....	64
Подключение питания	16	Метроном.....	65
SD-карта	17	Назначение файлов на дорожки.....	70
Включение/выключение устройства.....	18	Запись дополнительных файлов	73
Функция блокировки (HOLD)	18	Микширование проектов	75
Установка языка		Запись через приложение PODCAST	78
(при первом включении)	19	Дисплей.....	78
Установка даты и времени.....	19	Запись.....	80
Подключение	20	Воспроизведение файлов	81
Примеры подключения	20	Использование пэдов	83
Подключение/отключение микрофона XY.....	21	Настройки записи	86
Подключение микрофонов, инструментов, микшеров		Эффекты	89
и другого оборудования.....	23	Выбор дорожек и патчей	
Настройки входов и выходов	25	для добавления эффектов	89
Настройки входов	25	Настройки параметров эффектов	93
Настройка выхода для наушников.....	40	Настройки патчей	94
Настройка громкости подключенного оборудования		Управление проектами	98
(тестовые сигналы)	41	Структура файлов и папок.....	98
Запись через приложение FIELD	43	Проекты.....	99
Дисплей	43	Аудиоинтерфейс	104
Запись	45	Подключение H8 к компьютеру	
Воспроизведение файлов.....	47	или устройству iOS/iPadOS	104
Автоматическая запись	48	Отсоединение от компьютера	
Захват аудио до начала записи		или iOS/iPadOS устройства	106
(предварительная запись)	52	Настройки аудиоинтерфейса	107
Включение функции звукового маркера.....	53	Настройки SD-карты	109
Запись дорожек L/R	54	Информация о SD-карте	109
		Тестирование производительности SD-карты	110
		Форматирование SD-карты.....	112
		Кард-ридер	113
		Подключение H8 к компьютеру	113
		Отсоединение компьютера от H8	113

Настройки тюнера	114
Настройка гитар	114
Изменение типа тюнера.....	115
Установка эталонной ноты Ля.....	116
Пониженные строи	117
Использование Guitar Lab	119
Подключение Guitar Lab	119
Отключение Guitar Lab	119
Настройка даты и времени	120
Установка даты и времени	120
Установка формата даты	121
Установка типа батарей	123
Добавление меток при записи/воспроизведении.....	124
Настройки дисплея	125
Яркость.....	125
Подсветка.....	126
Использование с iOS/iPadOS устройствами	128
Подключение iOS/iPadOS устройства	128
Отсоединение от iOS/iPadOS устройства.....	129
Язык.....	130
Возврат к заводским настройкам	131
Прошивка	132
Информация о версии прошивки.....	132
Обновление прошивки.....	132
Приложение	133
Устранение неисправностей	133
Технические характеристики.....	135

Обзор функций H8

Приложения H8

В H8 есть три приложения, предназначенных для разных типов записи.

Приложение FIELD

Используйте приложение Field для записи на микрофон XY.

Также это приложение подходит для захвата аудио для фильмов и видео, а также для записи живых концертов с помощью внешних микрофонов.

Пример:

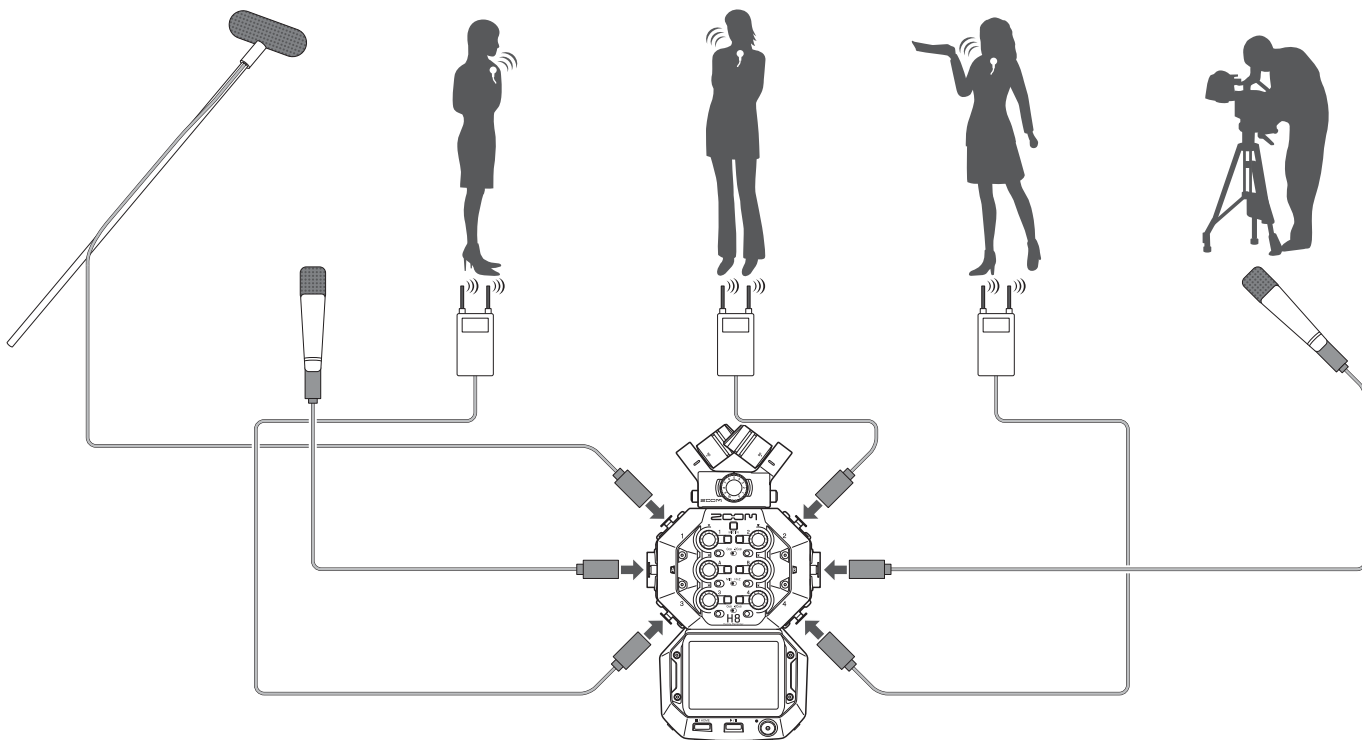

Приложение MUSIC

Используйте это приложение для создания музыки. В дополнение к функции врезки (Punching In/Out), здесь также есть функция сведения дорожек с возможностью регулировки уровня и панорамы.

Пример:

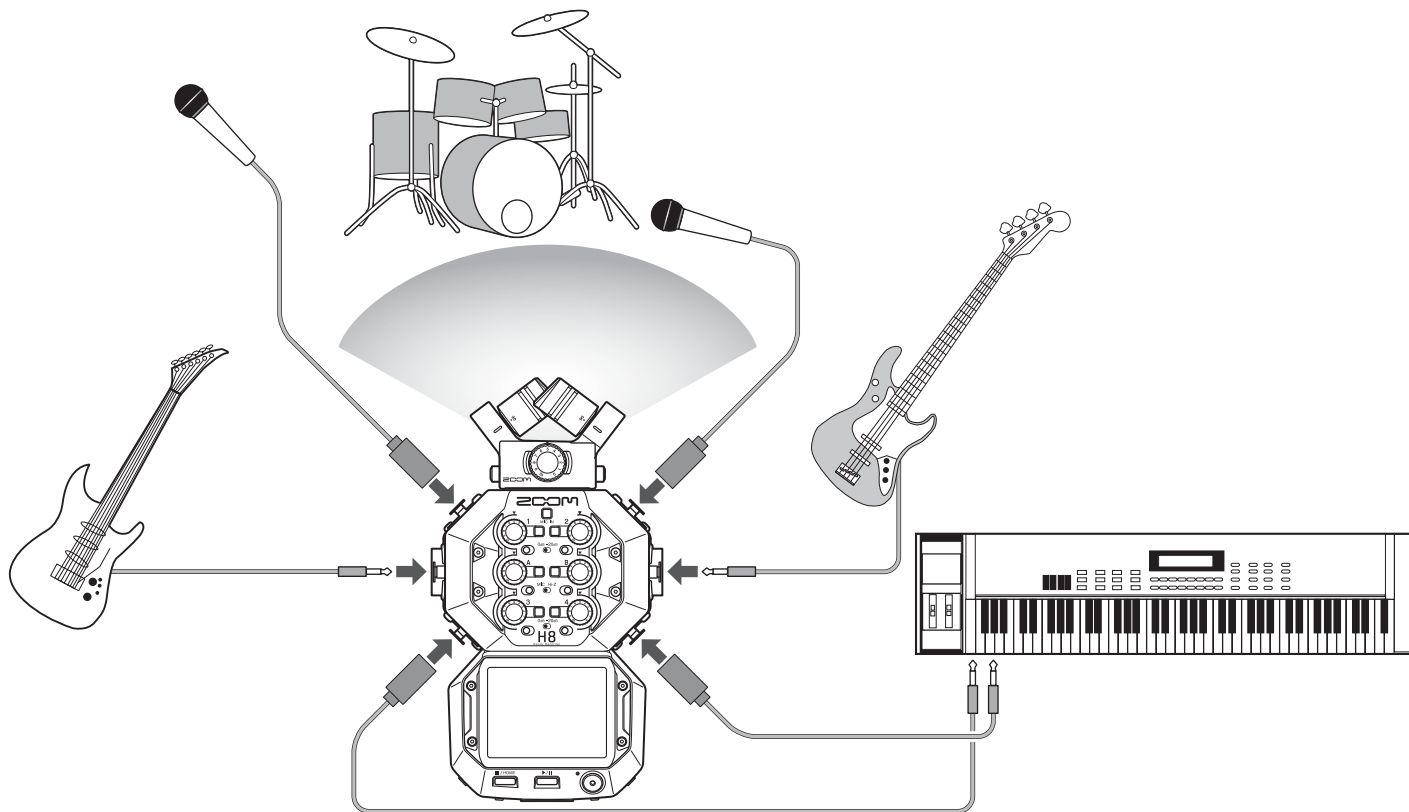

Приложение PODCAST

Это приложение подходит для подготовки аудиоматериалов для подкастов, а также для проведения прямых трансляций. Пэды можно использовать для воспроизведения музыкальных заставок и спецэффектов.

Пример:

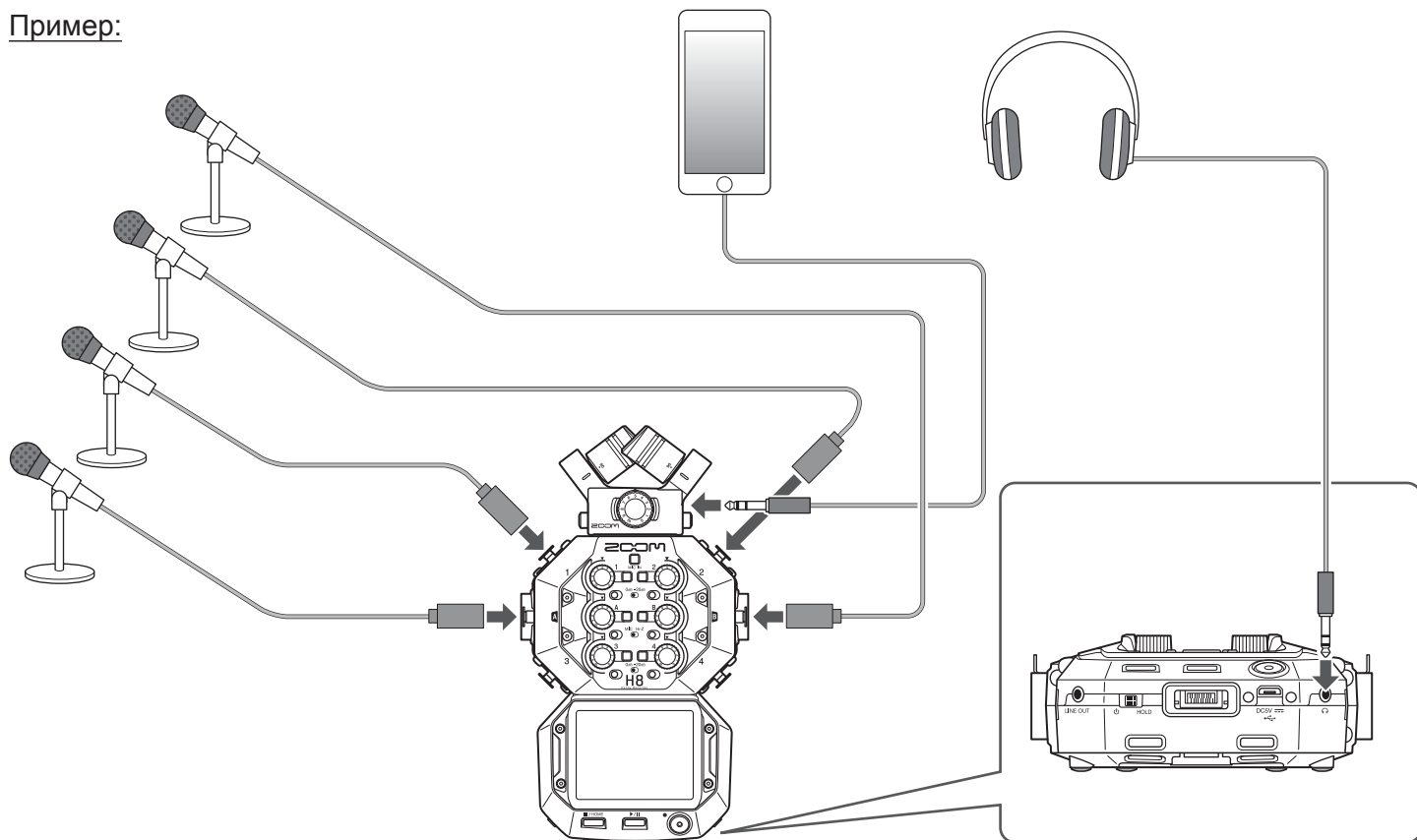

Элементы интерфейса

Передняя панель



1 Громкость входа микрофона L/R

С помощью этого регулятора вы можете настроить громкость микрофонного входа.

2 Микрофон

С помощью этой кнопки вы можете включить/выключить микрофон.

3 PAD переключатели 1–4

Вы можете понизить уровень сигнала оборудования, подключенного ко входам 1-4 на 20 дБ.

Установите переключатели на -20dB при подключении оборудования с линейным уровнем сигнала.

4 Громкость на входах 1/2/3/4/A/B

С помощью этих регуляторов вы можете настроить громкость на входах.

5 Hi-Z переключатели A/B

Используйте их для изменения сопротивления на входах A/B.

Установите переключатели на Hi-Z при подключении гитары или бас-гитары.

6 Дисплей

На дисплее отображается различная информация, также с его помощью вы можете управлять настройками устройства.

7 Микрофонный капсюль

Вы можете изменять конфигурацию микрофонов для различных применений.

8 Кнопки/индикаторы дорожек 1/2/3/4/A/B

С помощью этих кнопок вы можете включить/выключить входы каналов. Индикаторы загораются красным или зеленым цветом, показывая текущий статус канала. При высоком уровне входящего сигнала индикаторы мигают.

9 STOP/HOME

Нажмите на эту кнопку, чтобы остановить воспроизведение файла и открыть главный экран или верхний экран приложения.

PLAY/PAUSE

Нажмите на эту кнопку, чтобы начать/приостановить воспроизведение записанных файлов.

REC

Нажмите на эту кнопку, чтобы начать запись.

■ Левая сторона

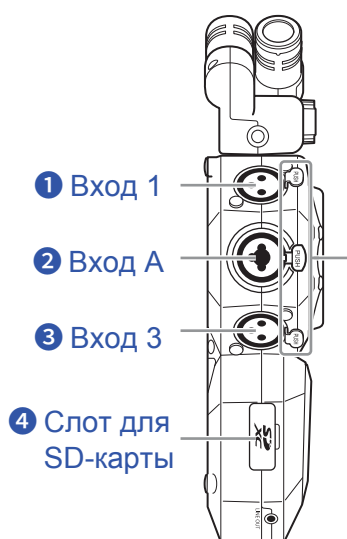

■ Правая сторона

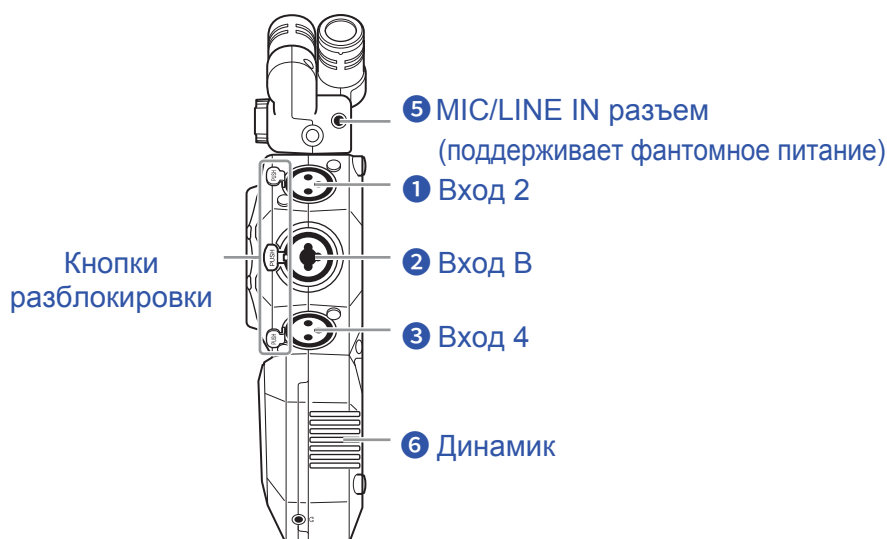

1 Входы 1/2

Для микрофонов и синтезаторов. Поддерживаются разъемы XLR.

2 Входы A/B

Для микрофонов, синтезаторов и гитар. Поддерживаются XLR и 1/4-дюймовые (небалансные) разъемы наушников.

3 Входы 3/4

Для микрофонов и синтезаторов. Поддерживаются разъемы XLR.

4 Слот для SD-карты

В H8 поддерживаются карты, соответствующие спецификациям SD, SDHC или SDXC.

5 MIC/LINE IN входной разъем (поддерживает фантомное питание)

Для записи используется внешний микрофон. В это гнездо можно подключать как обычные динамические, так и микрофоны, требующие фантомного питания.

6 Динамик

Во время воспроизведения файла отсюда выводится звук.

Нижняя панель

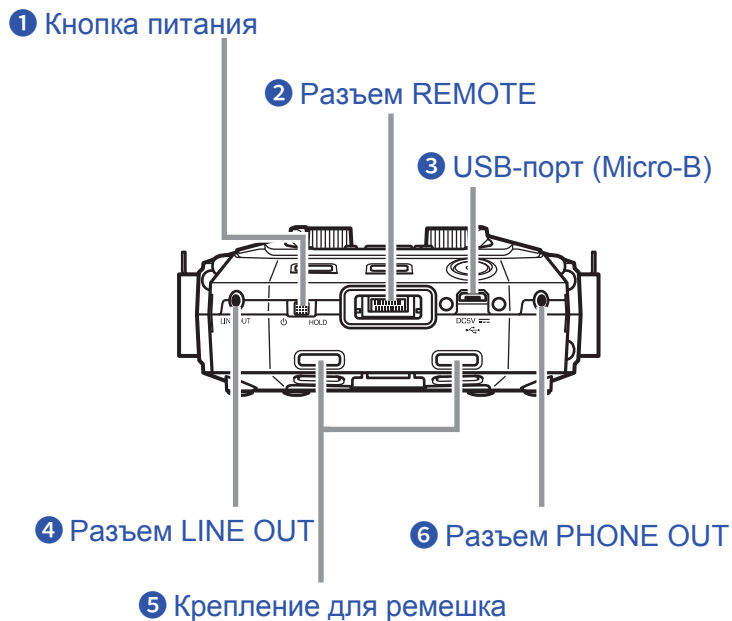

1 Кнопка питания

Нажмите на эту кнопку, чтобы включить/выключить питание.

2 Разъем REMOTE

Вы можете подключить BTA-1 или другой совместимый беспроводной адаптер, а также управлять H8 с устройства iOS/iPadOS с помощью специального приложения.

3 USB-порт (Micro-B)

Вы можете подключить H8 к компьютеру или устройству iOS/iPadOS, чтобы использовать его в качестве аудиоинтерфейса или кард-ридера. Используя Guitar Lab на компьютере, вы можете управлять патчами, редактировать и добавлять эффекты. Вы также можете подключить сетевой адаптер (ZOOM AD-17).

4 Разъем LINE OUT

С помощью линейного выхода вы можете выводить звук на подключенное устройство.

5 Крепление для ремешка

Вы можете прикрепить к устройству ремешок.

6 Гнездо PHONE OUT

К этому гнезду вы можете подключить наушники.

Задняя панель

1 Крепление заглушки микрофонного разъема



1 Крепление заглушки микрофонного разъема

Используйте их, чтобы прикрепить заглушку микрофонного разъема.

2 Крепление для штатива

Сюда вы можете прикрепить штатив (не входит в комплект).

3 Крышка отсека для батарей

Откройте, чтобы установить/извлечь батареи.

Микрофонный капсюль

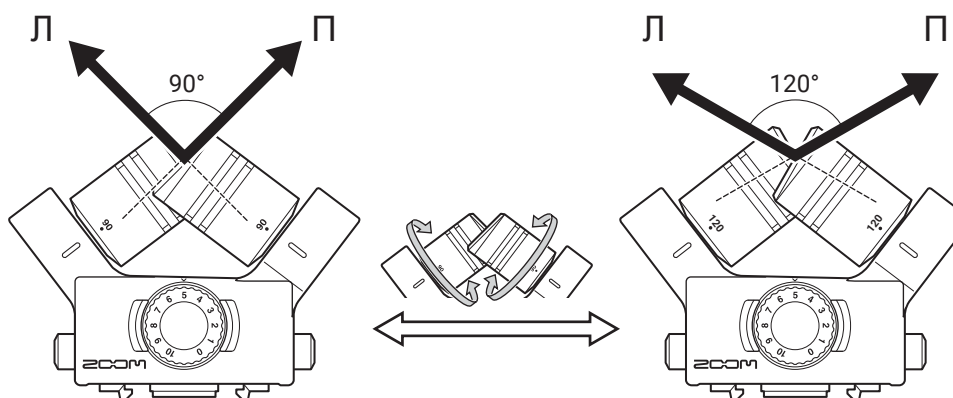

В комплект **H8** входит микрофонный капсюль (микрофон XY).

У микрофонного капсюля XY имеется два пересекающихся направленных микрофона. Вы можете вращать каждый из них, чтобы изменять угол захвата аудио с 90° на 120° .

Характеристики:

Так как у микрофонов большие диафрагмы, вы можете записывать широкий диапазон частот от низких до высоких с хорошим панорамированием, сохраняя четкость звучания в центре.

Этот метод, обеспечивающий запись трехмерного звука с естественными глубиной и объемом, идеально подходит для случаев, когда вы хотите захватить определенный источник звука, который находится рядом или на небольшом расстоянии. Примеры использования: сольные выступления, камерная музыка, живые репетиции, уличная запись.

Примечание

Микрофон XY имеет входной разъем MIC/LINE IN, который вы можете использовать для подключения внешнего микрофона или устройства с линейным уровнем сигнала. Также этот разъем оборудован фантомным питанием для микрофонов (→ [стр. 27](#)).

Сенсорный дисплей

Коснитесь и проведите пальцем по сенсорному дисплею H8, чтобы выбрать функции для настройки и отрегулировать параметры.

Главный экран

Этот экран открывается при включении питания H8.

На главном экране можно запустить три приложения для записи, а также задать настройки и использовать другие функции.

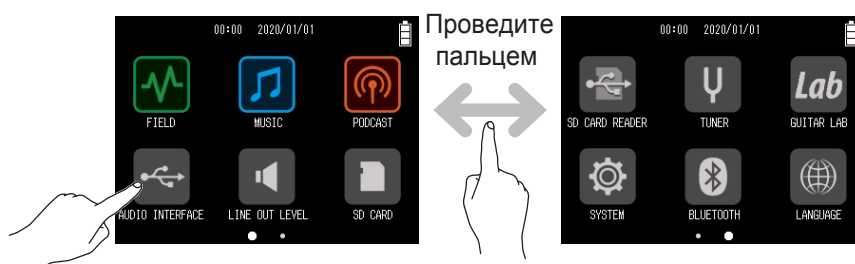

- Коснитесь иконки , чтобы запустить приложение FIELD.

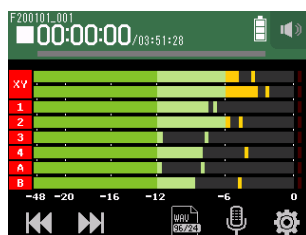

- Коснитесь иконки , чтобы запустить приложение MUSIC.

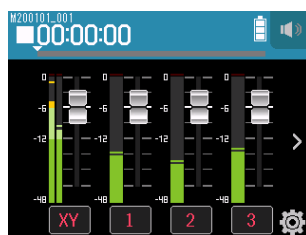

- Коснитесь иконки , чтобы запустить приложение PODCAST.

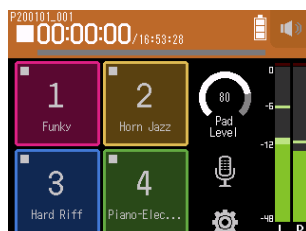

- Коснитесь других иконок для настройки различных функций.

Подсказка

Нажмите  / HOME, чтобы вернуться на главный экран.

Действия на различных экранах

Коснитесь, перетащите иконку или проведите пальцем, чтобы управлять сенсорным дисплеем.



Коснитесь нужной иконки

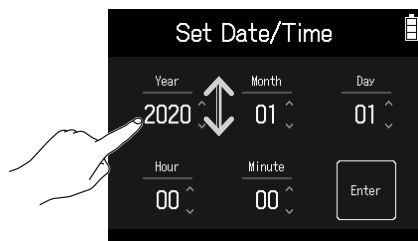

Проведите (коснитесь и перелистните)

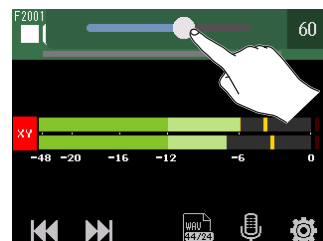

Перетащите (двигайте палец, касаясь экрана)

Экран ввода символов



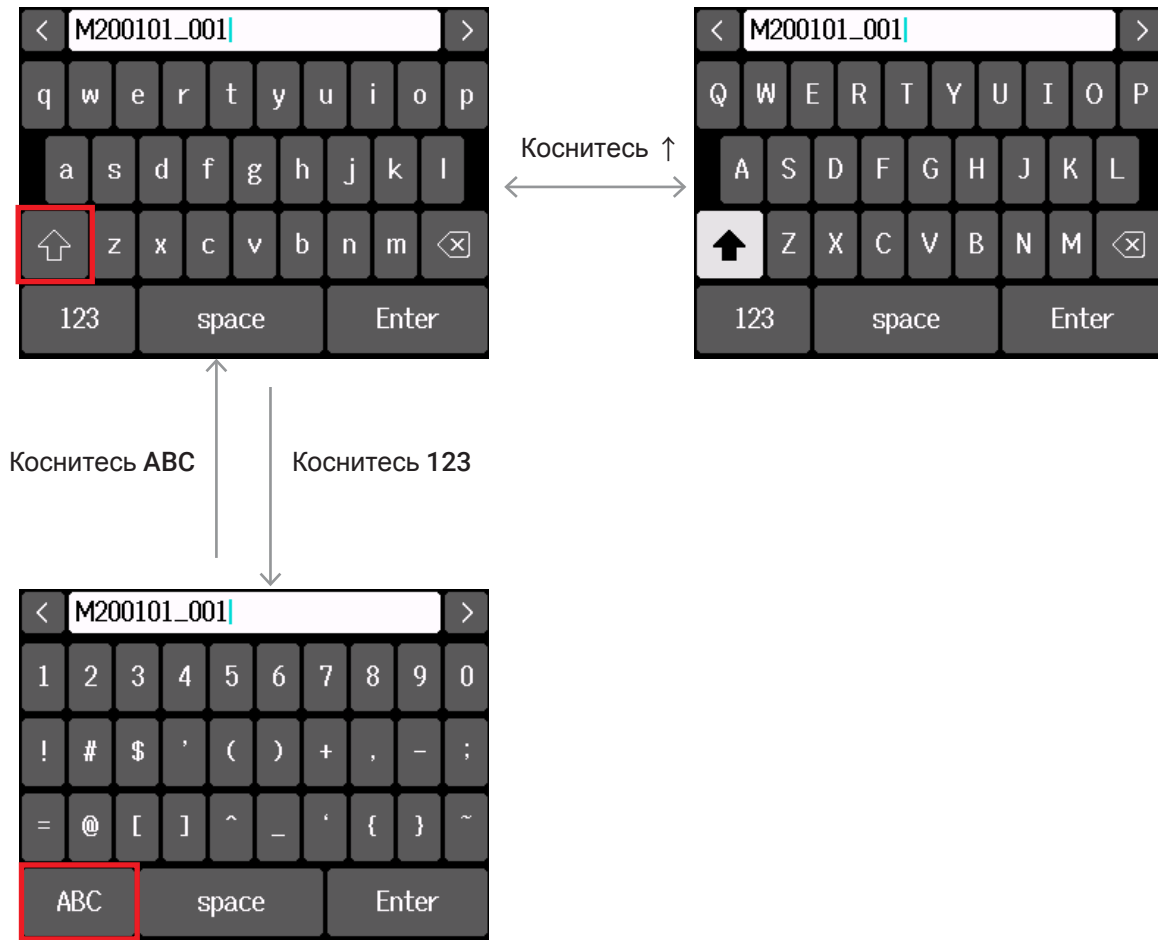

Примечание

В названиях проектов можно использовать следующие символы.

(пробел) ! # \$ ' () + , - 0 1 2 3 4 5 6 7 8 9 ; = @ A B C D E F G H I J K L M N O P Q R S T U V W X Y Z [] ^ _ ` a b c d e f g h i j k l m n o p q r s t u v w x y z { } ~

Подготовка к записи

Подключение питания

Использование батарей

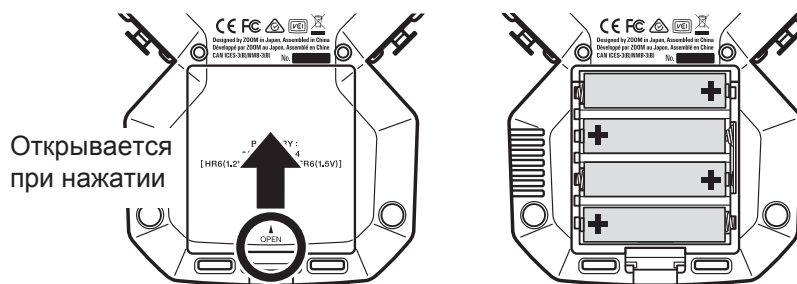

1. Выключите устройство и откройте крышку.
2. Установите батареи.
3. Закройте крышку.

Примечание

- Используйте щелочные, аккумуляторные никель-металлгидридные или литиевые батареи.
- Если индикатор заряда батареи показывает, что батарея пуста, выключите питание и установите новые батареи.
- Чтобы уровень оставшегося заряда батареи отображался корректно установите тип батареи: на главном экране > SYSTEM > Battery (→ [“Установка типа батарей” на стр. 123](#)).

Сетевой адаптер

1. Подключите кабель адаптера ZOOM AD-17 к порту USB.
2. Подключите сетевой адаптер к розетке.

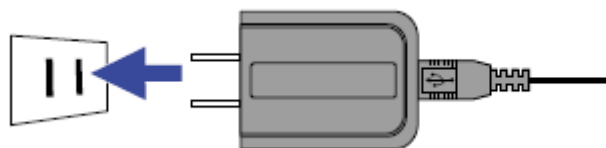

Подсказка

- Вы также можете подключить мобильный аккумулятор 5 В (имеется в продаже).
- При подключении к компьютеру питание может осуществляться через USB.

SD-карта

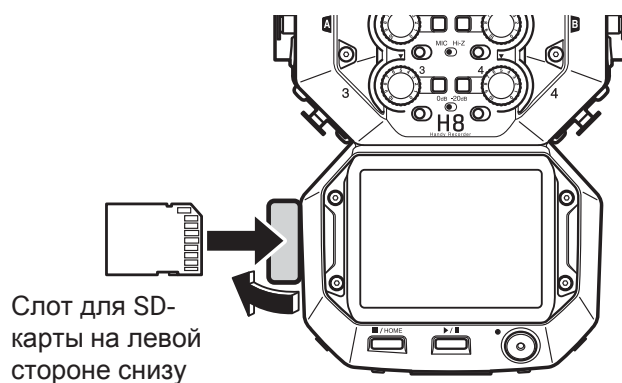

1. Выключите питание, а затем откройте крышку слота для SD-карт.

2. Вставьте SD-карту в слот.

Чтобы извлечь SD-карту, слегка надавите на нее, затем вытяните из слота.

Примечание

- Всегда выключайте питание перед установкой/извлечением SD-карты. Установка или извлечение карты при включенном питании может привести к потере данных.
- При установке SD-карты убедитесь, что вставляете карту правильно, как показано на рисунке.
- Если SD-карта не установлена, запись и воспроизведение невозможны.
- Чтобы максимизировать производительность SD-карты, после покупки новой SD-карты всегда форматируйте ее с помощью H8 ("[Форматирование SD -карты](#)" на стр. 112).

Включение/выключение устройства

Включение

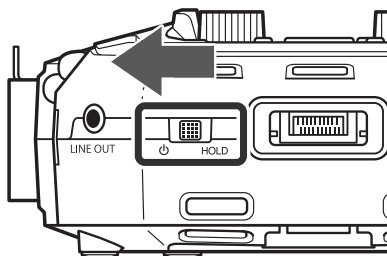

1. Установите переключатель   HOLD в положение .

Выключение

1. Сдвиньте   HOLD в положение  и удерживайте, пока на дисплее не появится логотип ZOOM.

Примечание

- Если на дисплее появляется надпись "No card!", убедитесь, что SD-карта вставлена правильно.
- Если на дисплее появляется надпись "Card Protected!", это значит, что включена защита от записи на SD-карту. Сдвиньте переключатель блокировки на SD-карте, чтобы отключить защиту от записи.
- Если на дисплее появляется надпись "Invalid SD card!", это значит, что карта была отформатирована неправильно. Отформатируйте карту или используйте другую (→ ["Форматирование SD -карты" на стр. 112](#)).

Функция блокировки (HOLD)

Чтобы предотвратить неправильную работу устройства, функция HOLD может использоваться для блокировки кнопок и сенсорного дисплея.

1. Установите переключатель   HOLD в положение HOLD.

Отключение функции блокировки

Сдвиньте   HOLD на середину.

Установка языка (при первом включении)

При первом включении питания после покупки устройства установите язык интерфейса.

1. Коснитесь нужного языка на дисплее.



Подсказка

Вы можете поменять язык дисплея в настройках: Главный экран > Язык (→ [“Язык” на стр. 130](#)).

Установка даты и времени (при первом включении)

Экран установки даты и времени откроется после установки языка.

1. Проведите пальцем, чтобы установить дату и время.

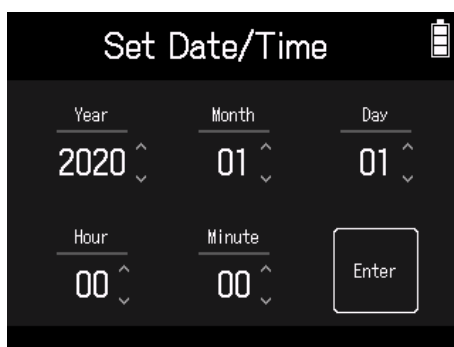

2. Коснитесь Enter.

Подсказка

Вы можете установить дату и время позже в настройках: Главный экран > SYSTEM > Дата/время > Установить дату/время (→ [“Настройка даты и времени” на стр. 120](#)).

Подключение

Примеры подключения

Запись видео (через приложение FIELD для аудио)

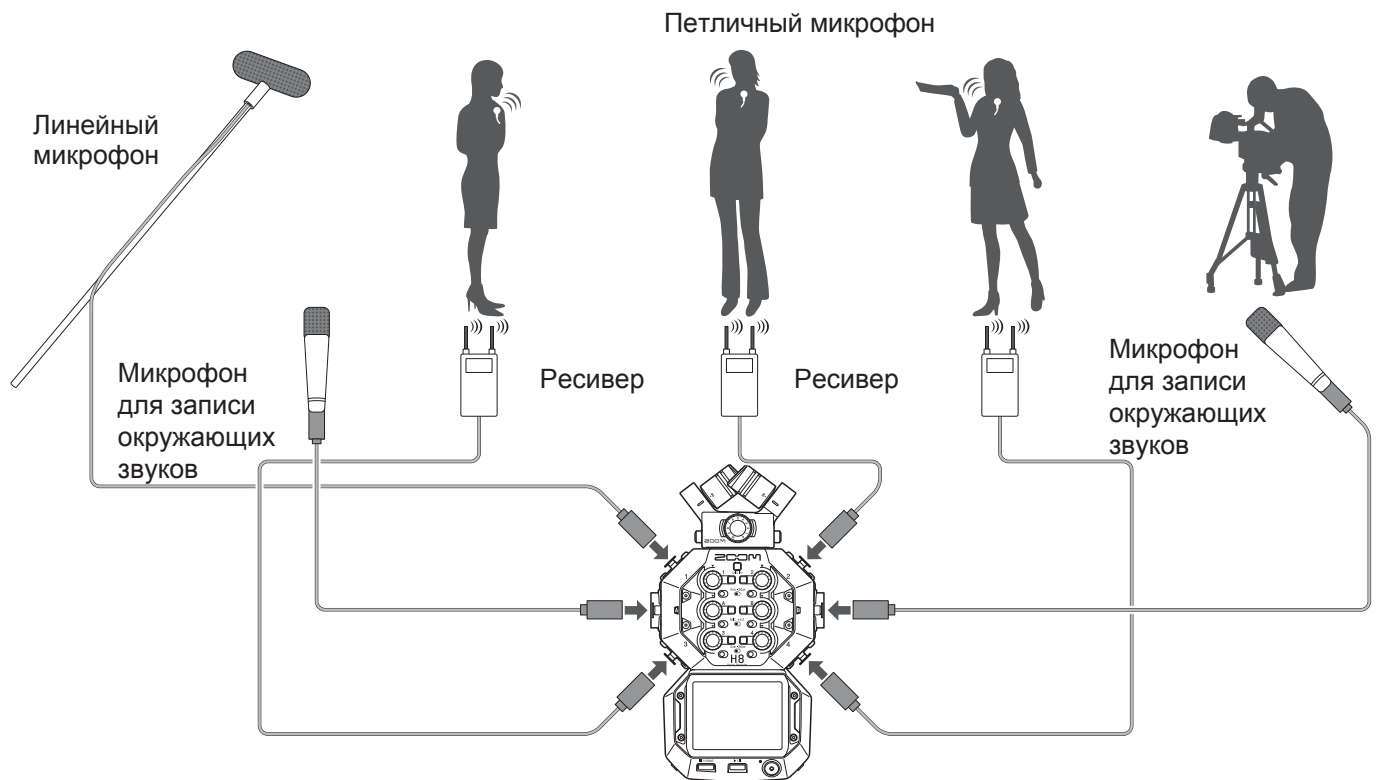

Запись группы в студии (через приложение MUSIC)

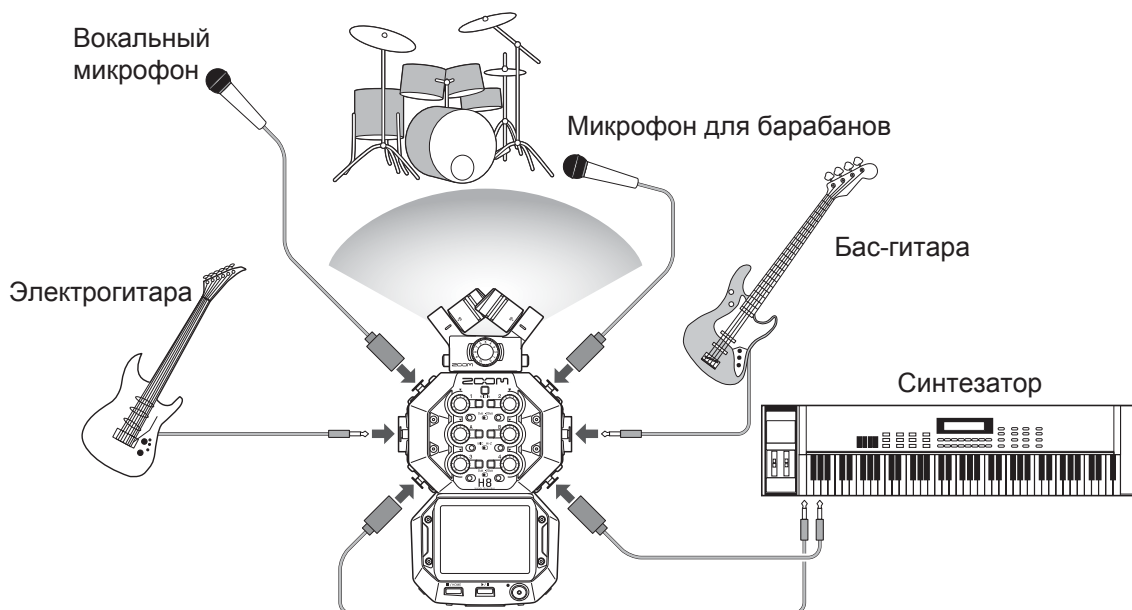

Запись подкастов с помощью приложения PODCAST

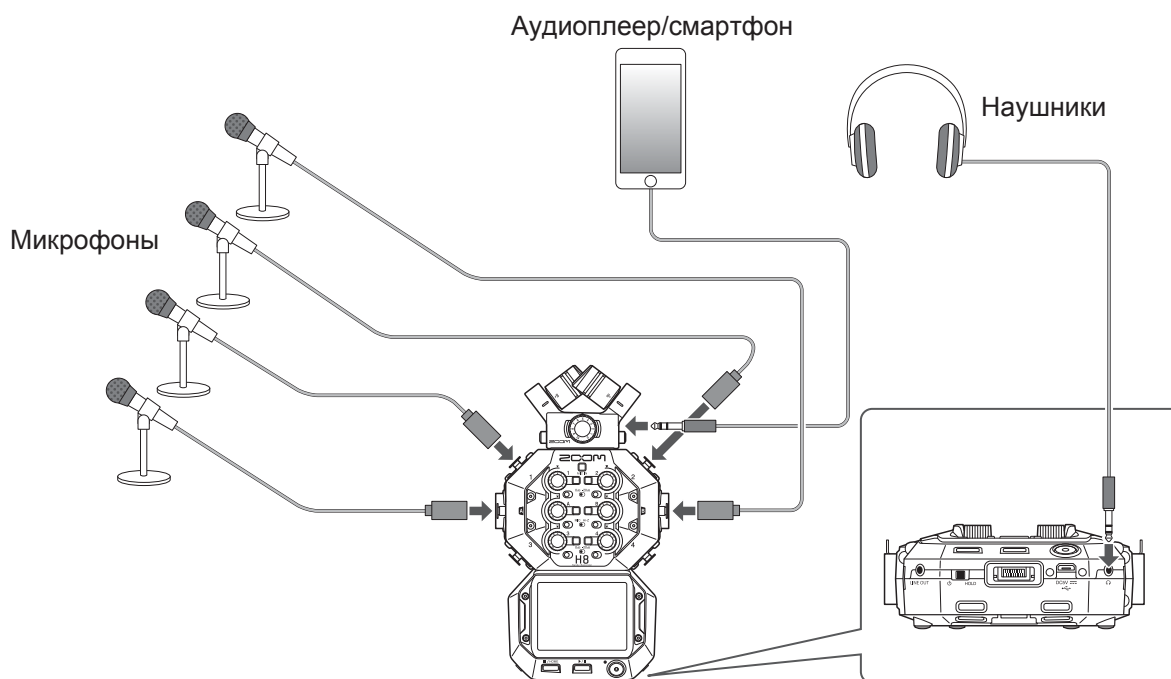

Подключение/отключение микрофона XY

Подключение микрофона XY

1. Снимите защитные колпачки с H8 и микрофонного капсуля.

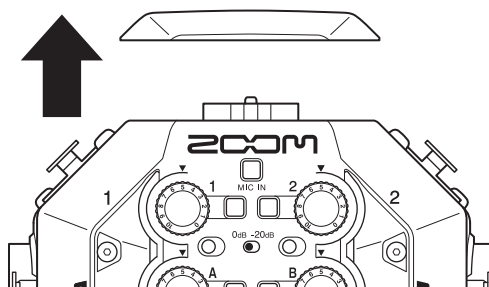

2. Нажимая кнопки по бокам микрофона, подсоедините его к основному блоку, вставьте до упора.

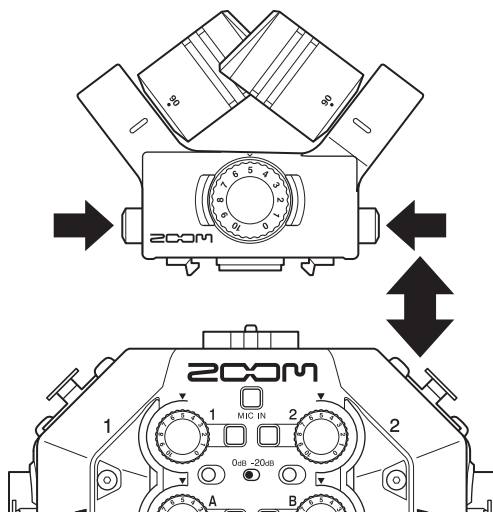

Отсоединение микрофона XY

1. Нажимая кнопки по бокам микрофона, вытащите его из основного блока.

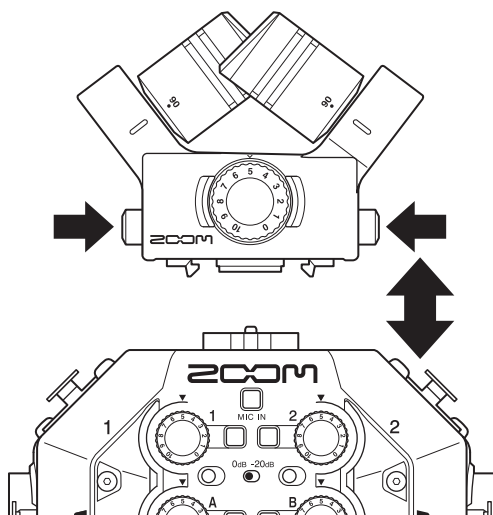

Примечание

- При отсоединении не давите слишком сильно, так как это может привести к повреждению микрофона или основного устройства.
- Если во время записи отсоединить микрофонный капсюль, то запись прервется.
- Если вы долго не используете микрофонный капсюль, необходимо надеть защитные колпачки.

Подключение микрофонов, инструментов, микшеров и другого оборудования

На H8 вы можете записывать до 12 дорожек одновременно: до 4 дорожек ввода из микрофонного капсюля, входы 1-4, А и В, а также стереомикс из них с L/R дорожками (2 дорожки). Вы можете подключить микрофоны ко входам 1-4, а инструменты ко входам А и В, и записать на соответствующие входные дорожки 1-4, А и В.

Подключение микрофонов

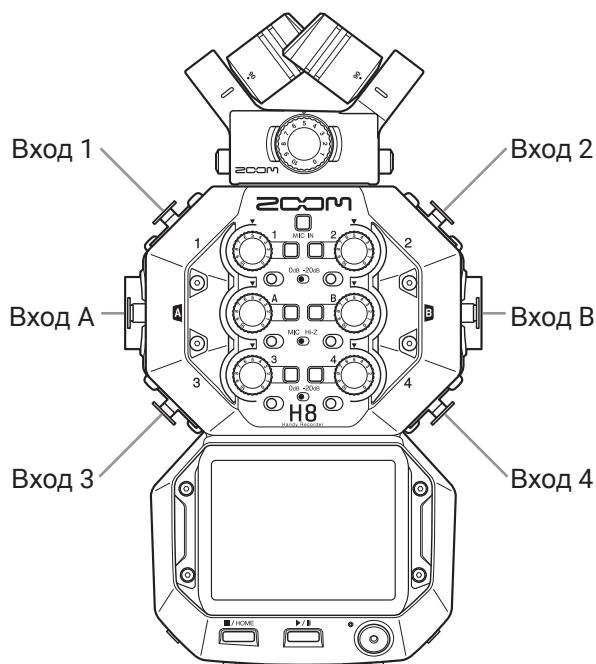

Подключите динамические или конденсаторные микрофоны с XLR-разъемами ко входам 1-4, А и В. На конденсаторные микрофоны может подаваться фантомное питание (+24 В/+48 В) (→ [стр. 29](#)).

Подключение инструментов

При прямом подключении гитар и бас-гитар подключите их ко входам А или В. При подключении синтезаторов и других инструментов со стереовыходами подключите их ко входам А и В. При подключении гитары или другого инструмента с высоким выходным сопротивлением установите переключатель Hi-Z  в положение Hi-Z.

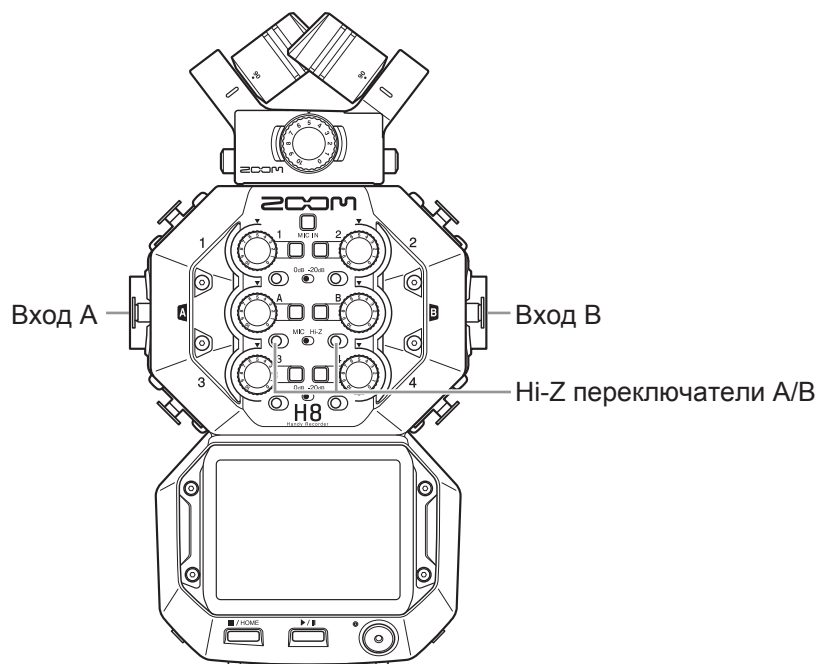

Подключение микшеров

Подключите XLR-кабели от синтезаторов и микшеров ко входам 1-4.

Для микшеров и других устройств с номинальным выходным уровнем +4 дБ установите PAD переключатели  на -20 дБ.

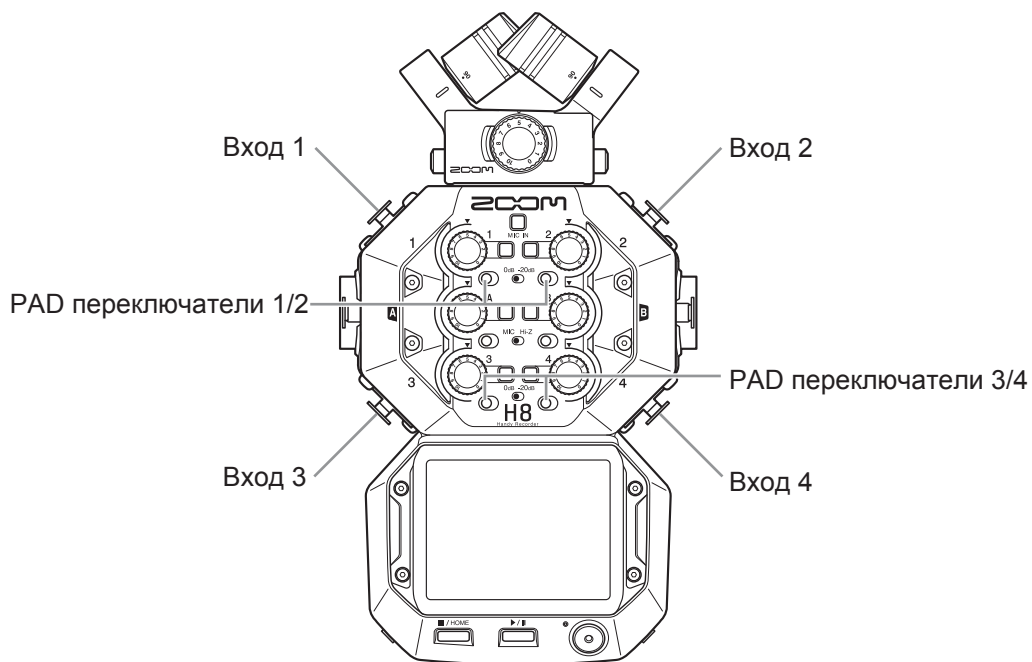

Подсказка

При подключении обычного микрофона установите переключатель PAD на 0 дБ.

Настройки входов и выходов

Настройки входов

Назначение дорожек для записи

Выберите дорожки для записи со входов MIC IN, 1–4 и A/B.

MIC IN, 1–4 и A/B дорожки соответствуют входам MIC IN, 1–4 и A/B.

1. Запустите приложение для записи.
2. Нажмите кнопки дорожек, на которые вы хотите произвести запись. Индикаторы выбранных дорожек загорятся красным.

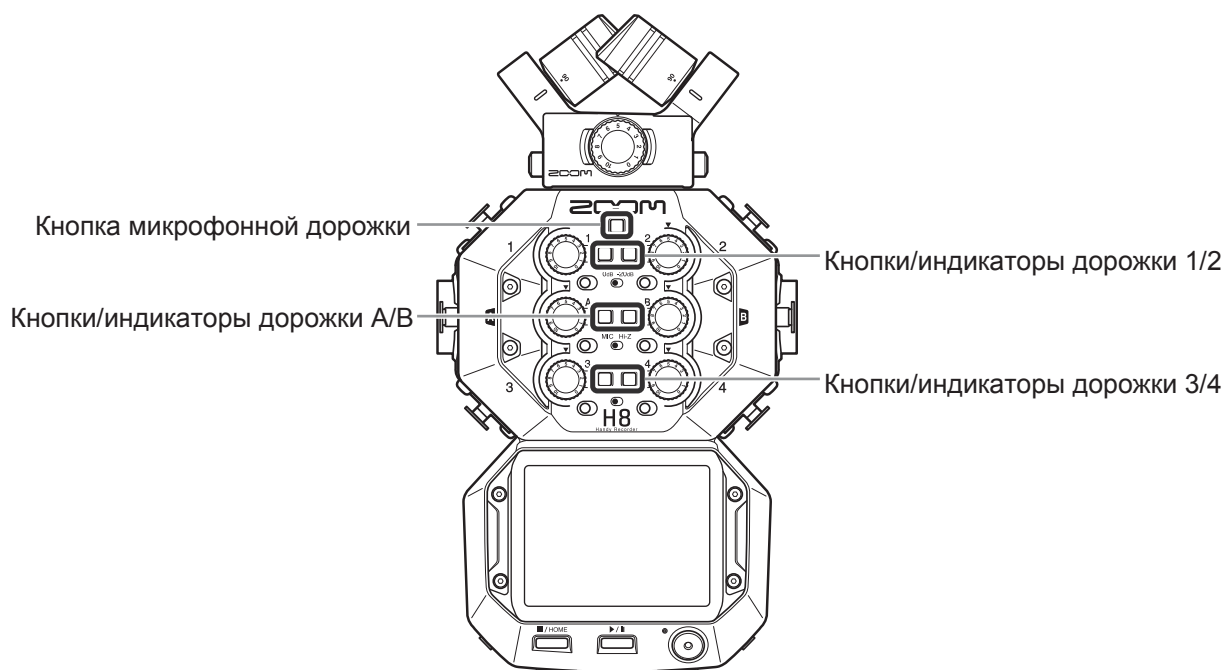

Подсказка

Если вы одновременно нажмете на кнопку дорожки и соседнюю (пары 1 и 2, 3 и 4, или A и B), то эти дорожки будут связаны стереолинком, а файлы на SD-карте будут записываться в стерео. Сделайте то же самое, чтобы отключить стереолинк.

Настройка уровней записи (на входе)

Вы можете настроить входные уровни для записи сигнала.

1. Поверните ручку регулировки громкости входного сигнала  для выбранной дорожки, чтобы отрегулировать входной уровень. Отрегулируйте так, чтобы пиковый уровень оставался около -12 дБ.

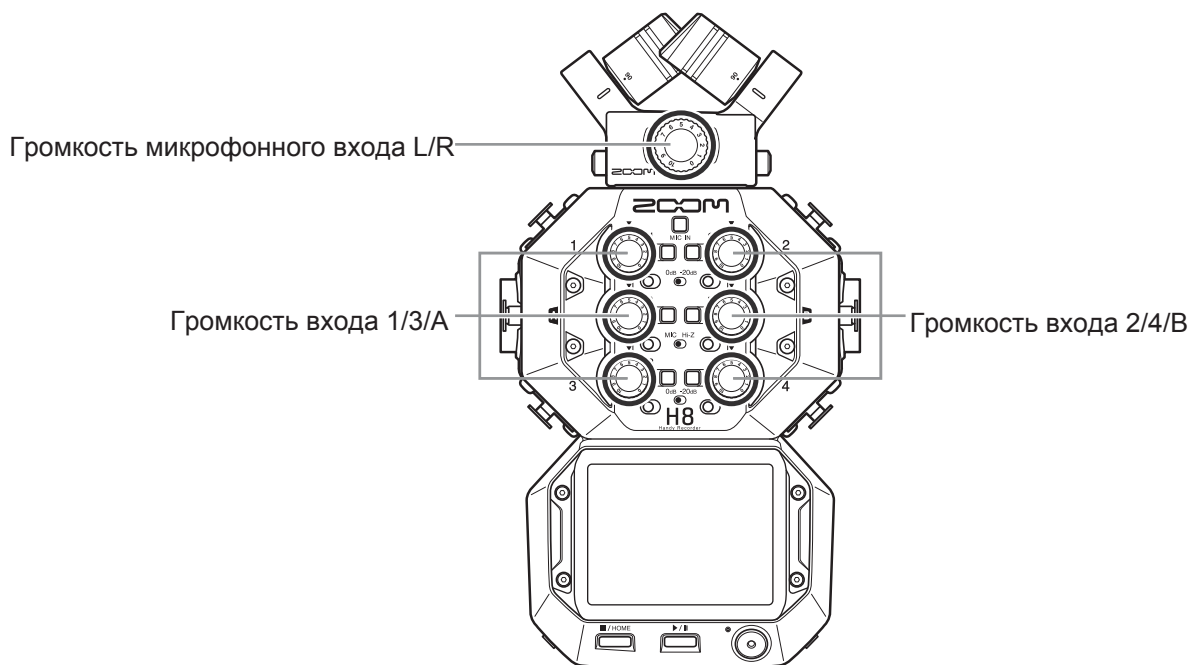



Подсказка

- Если звук искажается даже после снижения входного уровня, попробуйте изменить положение микрофона и настроить выходные уровни подключенных устройств.
- На входе MIC/LINE IN можно использовать функцию Plug-in Power (→ [стр. 27](#)).
- При настройке уровней можно использовать функцию Lo Cut (→ [стр. 31](#)).
- При настройке уровней можно использовать функцию функцию Comp/Limiter/Gate(→ [стр. 32](#)).

Резервная запись (только приложения MUSIC и PODCAST)

При использовании микрофонного капсуля с двумя каналами на входе MIC IN резервный файл может быть записан на 12 дБ ниже установленного входного уровня. Вы можете использовать этот способ для замены основного файла записи, если его уровень сигнала был слишком высоким, что вызвало искажения.

1. Откройте экран настроек дорожек в приложении.
Нажмите в следующем порядке:
 - Экран приложения FIELD >  > выбрать дорожку
 - Экран приложения PODCAST >  > выбрать дорожку

2. Коснитесь Backup Rec, затем On.

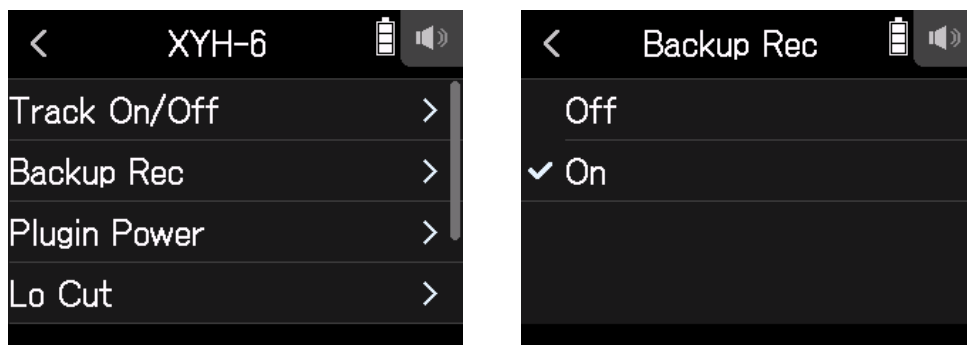

Примечание

- Во время резервной записи настройки Lo Cut и Comp/Limiter не применяются.
- Чтобы воспроизвести резервный файл записи, назначьте дорожке файл с добавлением “_BU” к названию. Затем выберите и воспроизведите его (→ [“Назначение файлов на дорожки” на стр. 70](#)).

Функция Plug-in Power

Выполните следующие настройки, когда микрофон, совместимый с функцией Plug-in Power, подключен к входному разъему MIC/LINE IN.

1. Откройте экран настроек дорожек в приложении.

Нажмите в следующем порядке:

- Экран приложения FIELD >  > выбрать дорожку
- Экран приложения MUSIC > выбрать дорожку > 
- Экран приложения PODCAST >  > выбрать дорожку

2. Коснитесь Plugin Power, затем On.

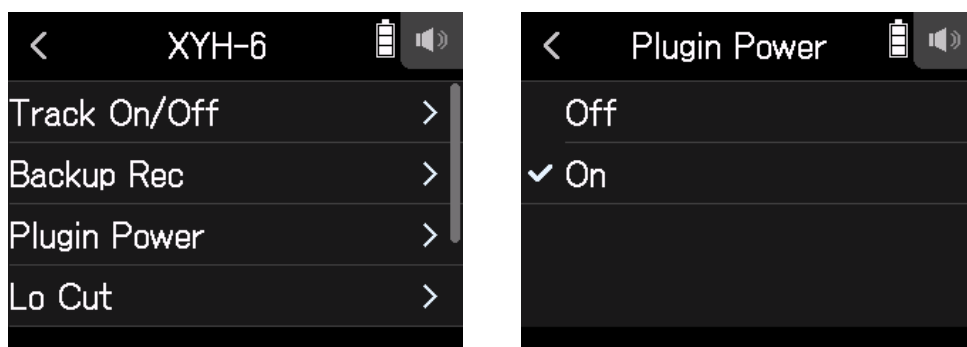

Примечание

Вы можете установить эти настройки только если микрофонный капсюль поддерживает функцию Plug-in Power.

Настройка уровня side-компонента микрофона

Перед записью вы можете настроить уровень side-компонента микрофона (ширина стереобазы) для дорожек, на которых используется микрофон с функцией mid-side.

1. Откройте экран настроек дорожек в приложении.

Нажмите в следующем порядке:

- Экран приложения FIELD >  > выбрать дорожку
- Экран приложения MUSIC > выбрать дорожку > 
- Экран приложения PODCAST >  > выбрать дорожку

2. Коснитесь MS Side Mic Level.



3. Перетащите ползунок уровня вверх или вниз, чтобы настроить его.

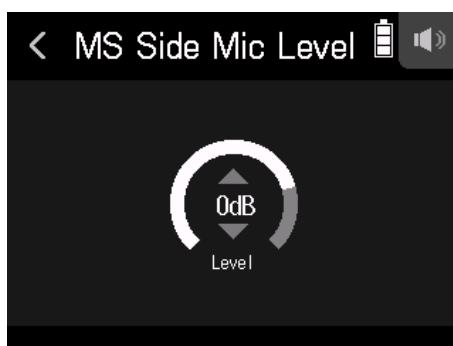

Подсказка

- Этот параметр может быть установлен в положение Off, RAW или в диапазоне от -24 до +6 дБ.
- Чем выше уровень side-компонента микрофона, тем больше ширина стереобазы.
- Настройка уровня side-компонента также применяется к резервной записи, если она включена.

Примечание

- Если установлено значение RAW, запись на дорожки MIC IN будет происходить без стереокодирования.
- Стереокодирование применяется для записи и микширования треков L/R.
- Вы можете настроить ширину стереобазы в формате RAW после записи с помощью декодера ZOOM MS или другого подключаемого программного обеспечения.

Настройка фантомного питания

Входы H8 1-4, A и B поддерживают фантомное питание. Доступно напряжение +24 В или +48 В.

Подсказка

Фантомное питание это функция, которая обеспечивает питание устройств, требующих внешнего источника питания, включая некоторые конденсаторные микрофоны. Стандартная мощность составляет +48 В, но некоторые устройства могут работать с более низким напряжением.

Примечание

Не используйте эту функцию с устройствами, которые не совместимы с фантомным питанием. Это может привести к повреждению устройства.

1. Откройте экран настроек дорожек в приложении.

Нажмите в следующем порядке:

- Экран приложения FIELD >  > выбрать дорожку
- Экран приложения MUSIC > выбрать дорожку > 
- Экран приложения PODCAST >  > выбрать дорожку

2. Коснитесь Phantom.



3. Коснитесь On/Off.

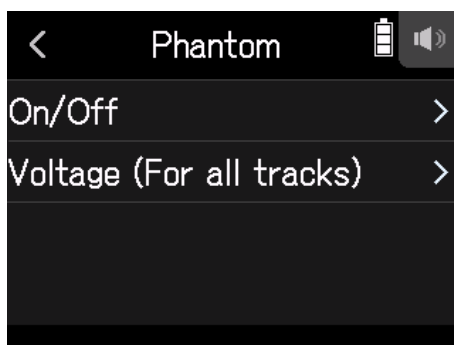

4. Коснитесь On.



Установка напряжения фантомного питания

1. Откройте экран настроек дорожек в приложении.

Нажмите в следующем порядке:

- Экран приложения FIELD >  > выбрать дорожку
- Экран приложения MUSIC > выбрать дорожку > 
- Экран приложения PODCAST >  > выбрать дорожку

2. Коснитесь Phantom.



3. Коснитесь Voltage (For all tracks).

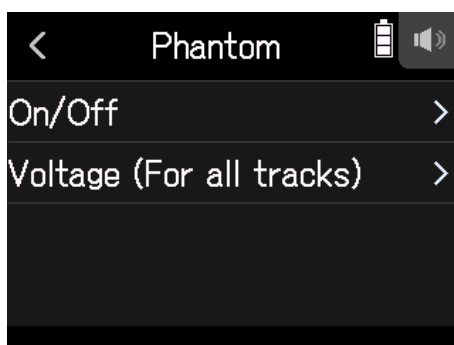

4. Выберите +24В или +48В.

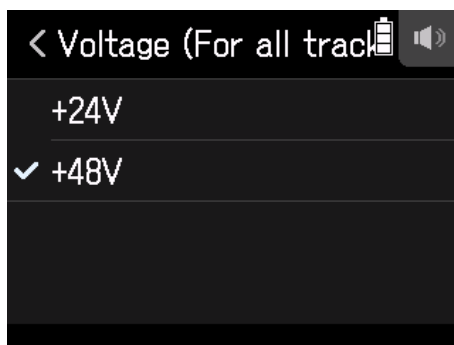

Подсказка

- При использовании микрофонов и другого оборудования, которое может работать с напряжением менее +48 В, выбор более низкого напряжения может снизить энергопотребление H8.
- Настройка фантомного питания является общей для всех входов.

Подавление шума (фильтр верхних частот)

Фильтр верхних частот может подавлять низкие частоты, чтобы уменьшить звук ветра, хлопки и другие шумы.

1. Откройте экран настроек дорожек в приложении.

Нажмите в следующем порядке:

- Экран приложения FIELD >  > выбрать дорожку
- Экран приложения MUSIC > выбрать дорожку > 
- Экран приложения PODCAST >  > выбрать дорожку

2. Коснитесь Lo Cut.



3. Сдвиньте ползунок вверх или вниз, чтобы установить желаемую частоту.

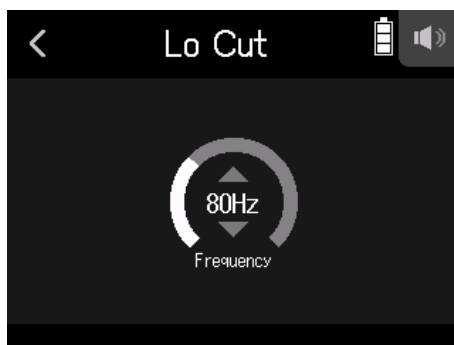

Примечание

Это не повлияет на данные резервной записи.

Подсказка

Этот параметр может быть установлен в положение Off или в диапазоне от 10 до 240 Гц.

Компрессор/Лимитер/Шумоподаватель

Компрессор понижает уровень сигнала, превышающего пороговый уровень, и повышает громкость тихих фрагментов. Лимитер понижает уровень слишком громкого сигнала, тем самым предотвращая искажения.

■ Компрессор

Компрессор понижает уровень слишком громких и повышает уровень слишком тихих фрагментов.

■ Лимитер

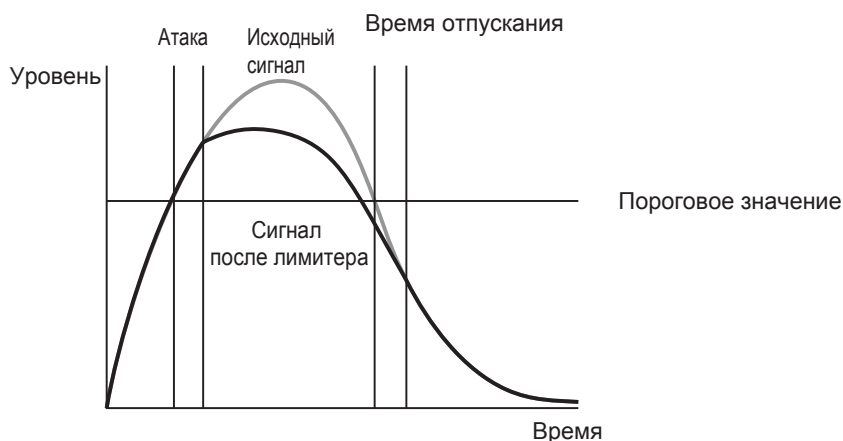

Если при включенном лимитере или компрессоре уровень входного сигнала превышает пороговое значение, то он автоматически будет понижен для предотвращения искажений при записи. Атака - параметр, определяющий, как быстро после превышения сигналом порогового уровня будет включаться лимитер. Время отпущения - параметр, определяющий, как быстро после снижения уровня сигнала ниже порогового будет отключаться лимитер. Вы можете изменять эти два параметра, чтобы настроить характер звучания.

Выбор компрессора, лимитера или шумоподавителя

1. Откройте экран настроек дорожек в приложении.

Нажмите в следующем порядке:

- Экран приложения FIELD >  > выбрать дорожку
- Экран приложения MUSIC > выбрать дорожку > 
- Экран приложения PODCAST >  > выбрать дорожку

2. Коснитесь Comp/Limiter/Gate.

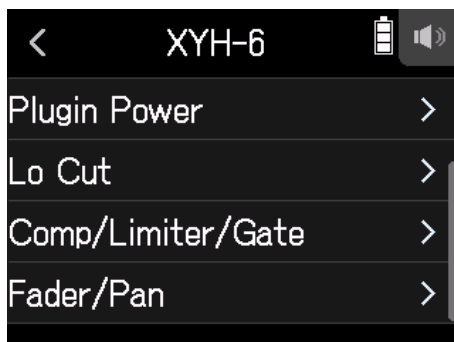

3. Коснитесь Type.



4. Коснитесь Comp, Limiter или Noise Gate.

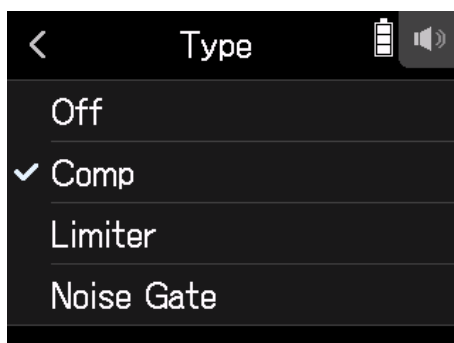

- Comp: будет включен компрессор с коэффициентом 4:1.
- Limiter: будет включен лимитер с коэффициентом 20:1.
- Noise Gate: будет включен шумоподавитель.
- Off: функции компрессора, лимитера и шумоподавителя выключены.

■ Установка порогового значения

Вы можете задать уровень сигнала, при достижении которого будет срабатывать лимитер.

1. Откройте экран настроек дорожек в приложении.

Нажмите в следующем порядке:

- Экран приложения FIELD >  > выбрать дорожку
- Экран приложения MUSIC > выбрать дорожку > 
- Экран приложения PODCAST >  > выбрать дорожку

2. Коснитесь Comp/Limiter/Gate.

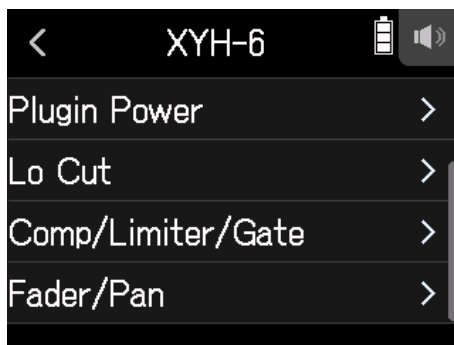

3. Коснитесь Threshold.

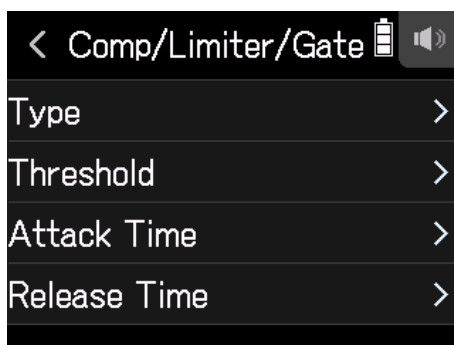

Примечание

Если параметр Type установлен в положение Off, то вы не можете установить пороговое значение.

4. Перетащите ползунок, чтобы установить значение.

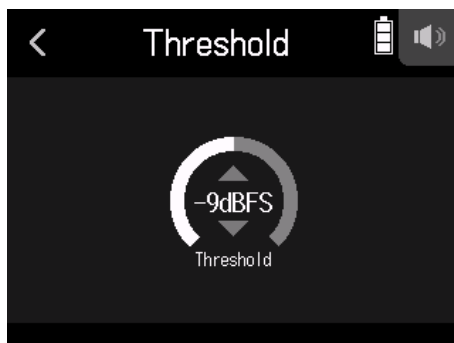

Подсказка

- Для компрессора и лимитера это значение может быть установлено в диапазоне от -16 до -2 dBFS.
 - Для шумоподавителя это значение может быть установлено в диапазоне от -80 до -2 dBFS.
-

■ Настройка времени атаки

Вы можете настроить, как быстро после превышения сигналом порогового уровня будет включаться понижение сигнала.

1. Откройте экран настроек дорожек в приложении.

Нажмите в следующем порядке:

- Экран приложения FIELD >  > выбрать дорожку
- Экран приложения MUSIC > выбрать дорожку > 
- Экран приложения PODCAST >  > выбрать дорожку

2. Коснитесь Comp/Limiter/Gate.



3. Коснитесь Attack Time.

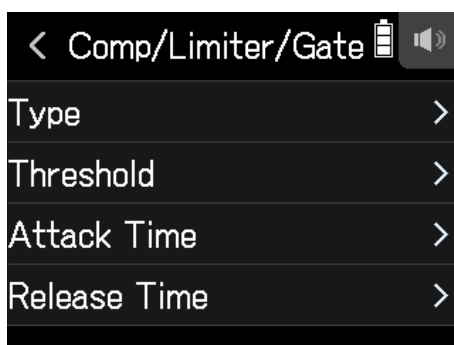

Примечание

Если параметр Type установлен в положение Off, то вы не можете установить время атаки.

4. Перетащите ползунок, чтобы установить время атаки.



Подсказка

Этот параметр может быть установлен в диапазоне от 1 до 4 мс.

■ Настройка времени отпускания

Вы можете задать время, в течение которого лимитер отключается после опускания уровня сигнала ниже порога срабатывания.

1. Откройте экран настроек дорожек в приложении.

Нажмите в следующем порядке:

- Экран приложения FIELD >  > выбрать дорожку
- Экран приложения MUSIC > выбрать дорожку > 
- Экран приложения PODCAST >  > выбрать дорожку

2. Коснитесь Comp/Limiter/Gate.

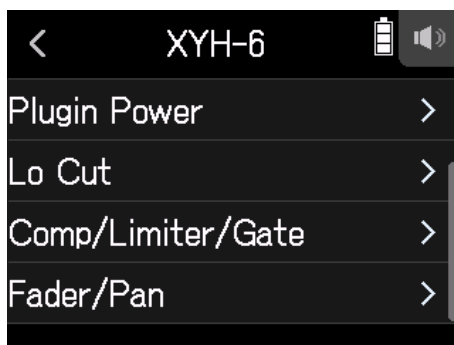

3. Коснитесь Release Time.

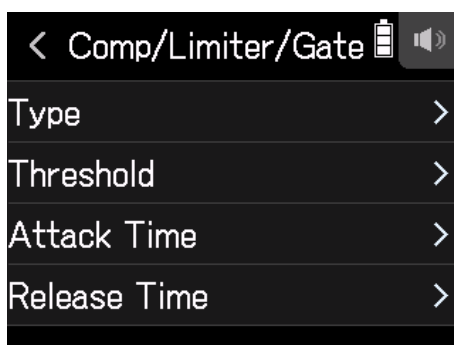

Примечание

Если параметр Type установлен в положение Off, то вы не можете установить время отпускания.

4. Перетащите ползунок, чтобы установить время отпускания.



Подсказка

- Действие лимитера распространяется на обе дорожки, связанные стереолинком. Если сигнал для любого связанного канала достигает порогового значения, лимитер будет работать на обеих дорожках.

Настройка баланса мониторинга входного сигнала

Вы можете регулировать уровень и панорамирование сигнала с каждого входа при мониторинге.

1. Откройте экран настроек дорожек в приложении.

Нажмите в следующем порядке:

- Экран приложения FIELD >  > выбрать дорожку
- Экран приложения MUSIC > выбрать дорожку > 
- Экран приложения PODCAST >  > выбрать дорожку

2. Коснитесь Fader/Pan.

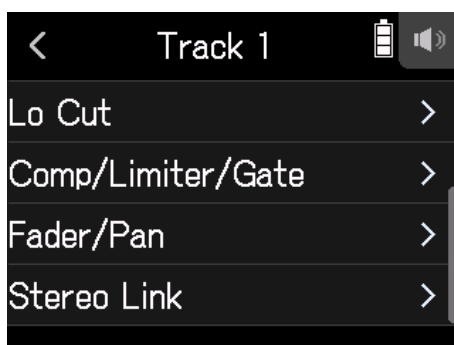

3. Коснитесь Fader или Pan.



4. Перетащите ползунок параметров вверх или вниз, чтобы изменить их настройки.

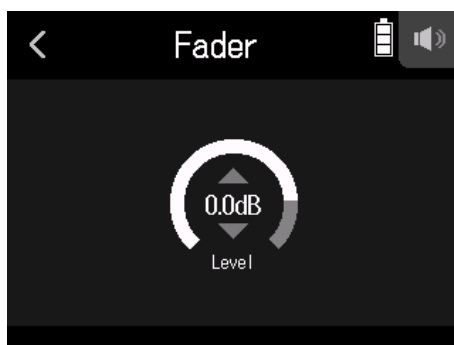

- Чтобы регулировать уровень входного сигнала вы можете установить параметр фейдера на Mute или в диапазоне от -48,0 дБ до +10,0 дБ (с шагом 0,5 дБ).
- Вы можете установить значение панорамы в положение L100 – L1, Center или R1-R100 для регулировки баланса левого и правого канала.

Включение стереолинка

Включив стереодорожки (стереолинки), вы можете обрабатывать входной сигнал как стереосигнал.

1. Откройте экран настроек дорожек в приложении.

Нажмите в следующем порядке:

- Экран приложения FIELD >  > выбрать дорожку
- Экран приложения MUSIC > выбрать дорожку > 
- Экран приложения PODCAST >  > выбрать дорожку

2. Коснитесь Stereo Link.

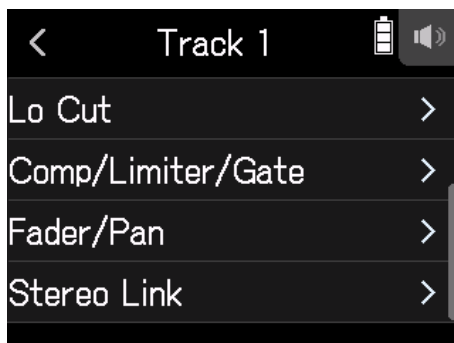

3. Коснитесь On.



Подсказка

Если вы одновременно нажмете на кнопку дорожки и соседнюю (пары 1 и 2, 3 и 4, или A и B), то эти дорожки будут связаны стереолинком, а файлы на SD-карте будут записываться в стерео. Сделайте то же самое, чтобы отключить стереолинк.

Настройка выхода для наушников

Вы можете использовать наушники, чтобы мониторить сигнал со входа или воспроизведения, а также настраивать громкость сигнала.

Подсказка

- Во время воспроизведения возможен мониторинг с помощью динамика.
- Если кабель подключен к разъему LINE OUT или PHONE OUT, звук не будет выводиться из динамика H8.

1. Подключите наушники к разъему H8 PHONE OUT.

2. Коснитесь   в правом верхнем углу экрана.

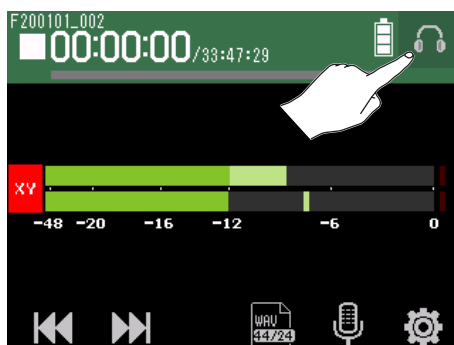



Примечание

Если наушники не подключены, появится значок динамика.

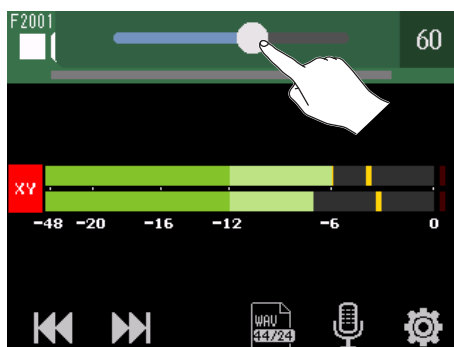
3. Перетащите ползунок , чтобы настроить громкость.



4. Коснитесь   в правом верхнем углу экрана.

Настройка громкости подключенного оборудования (тестовые сигналы)

Вы можете регулировать уровень линейного выхода. Чтобы отрегулировать уровень сигнала для цифровой зеркальной камеры или другого устройства, можно использовать тестовые сигналы.

1. Уменьшите громкость входного сигнала другого устройства.
2. Используйте аудиокабель для подключения внешнего разъема микрофона другого устройства к разъему LINE OUT H8.
3. Коснитесь Line Output Level на главном экране.

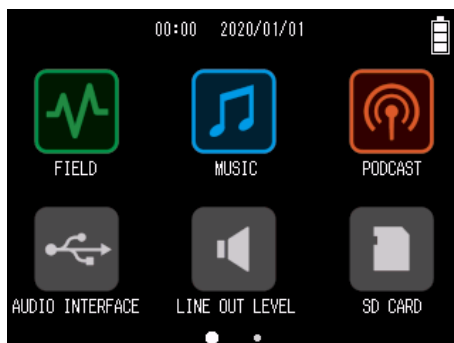

4. Коснитесь  Test Tone.



Начнется воспроизведение тестового сигнала.

5. Сдвиньте ползунок LEVEL, чтобы настроить выходной уровень.



С помощью индикатора уровня подключенного устройства отрегулируйте уровень звукового сигнала таким образом, чтобы он не превышал -12 дБ.

Подсказка

Этот параметр может быть установлен в диапазоне от -40 до 0 дБ.

- 6.** Вы можете изменить громкость входного сигнала другого устройства.
С помощью индикатора уровня подключенного устройства отрегулируйте входное усиление этого устройства до -12 дБ.

- 7.** Коснитесь  Test Tone.

Воспроизведение тестового сигнала остановится.

Примечание

- Информацию о работе устройства смотрите в руководстве по эксплуатации подключенного устройства.
- Тестовый сигнал выводится из разъемов **LINE OUT** и **PHONE OUT**.
- Будьте осторожны, если вы настраиваете громкость в наушниках.

Подсказка

Тестовый сигнал - это синусоидальная волна с частотой 1 кГц и громкостью -12 дБ.

Запись через приложение FIELD

Дисплей

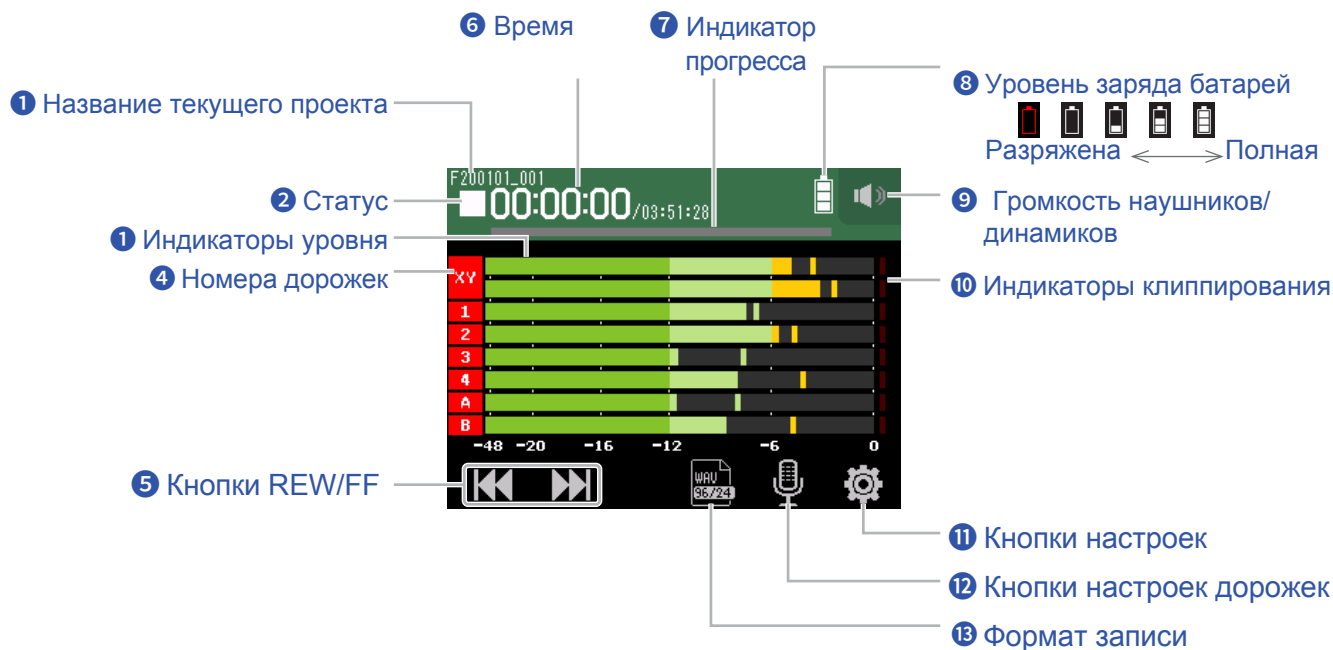

1 Название текущего проекта

2 Статус

Здесь отображается статус записи/воспроизведения.

■ : Остановка ● : Запись || : Пауза ► : Воспроизведение

3 Индикаторы уровня

4 Номера дорожек

Красный: Вход включен

Зеленый: Воспроизведение дорожки включено

Серый: Вход выключен

Соседние номера дорожек отображаются для настроек входного канала.

5 Кнопки REW/FF

Используйте эти кнопки, чтобы выбрать проект и для перемотки вперед и назад.

6 Время

00:00:00/00:00:00

Слева: текущее истекшее время записи / воспроизведения

Справа: оставшееся доступное время записи / воспроизведения

7 Индикатор прогресса

Отображается место воспроизведения на временной шкале.

Позиции меток отображаются над индикатором прогресса.

Сдвиньте ▼, чтобы изменить положение воспроизведения.

8 Уровень заряда батарей

Отображается оставшийся заряд батарей. Когда оставшийся заряд батарей станет низким, замените батареи (→ [“Использование батарей” на стр. 16](#)) или подключите сетевой адаптер (→ [“Сетевой адаптер” на стр. 16](#)).

9 Громкость наушников/динамиков

Коснитесь этой кнопки, чтобы отобразился ползунок громкости наушников/динамиков. (→ [стр. 40](#))

10 Индикаторы клиппирования

Если загорается индикатор, отрегулируйте входной уровень (→ [“Настройка уровней записи \(на входе\)” на стр. 26](#)) или настройте лимитер (→ [“Компрессор/Лимитер/Шумоподаватель” на стр. 32](#)).

11 Кнопки настроек

Нажмите, чтобы получить доступ к списку проектов на SD-карте (→ [стр. 99](#)) и выполнить автоматическую настройку записи (→ [стр. 48](#)).

12 Кнопки настроек дорожек

Нажмите, чтобы настроить дорожки, включая функции Lo Cut и Phantom (→ [стр. 26](#)).

13 Формат записи

Нажмите, чтобы установить формат записи (→ [стр. 45](#)).

Запись



Процесс записи

Запись выполняется в соответствии с этапами, показанными ниже.



Подготовка к записи

- Вставьте батареи или подключите сетевой адаптер
- Вставьте SD-карту
- Подключите микрофон XY
- Подключите микрофоны, инструменты, микшеры и другое оборудование
- Включите устройство
- Установите формат записи
- Настройте входы и выходы

Запись

- Нажмите , чтобы начать запись и  / HOME, чтобы остановить. Вы можете добавить метки.
- Нажмите , чтобы остановить запись.

Воспроизведение

- Нажмите , чтобы начать воспроизведение и  / HOME, чтобы остановить. Вы можете перемещаться по меткам, а также произвести настройку микшера

Установка формата записи

Выберите нужный формат в соответствии с качеством аудио и размером файла.

1. Коснитесь .

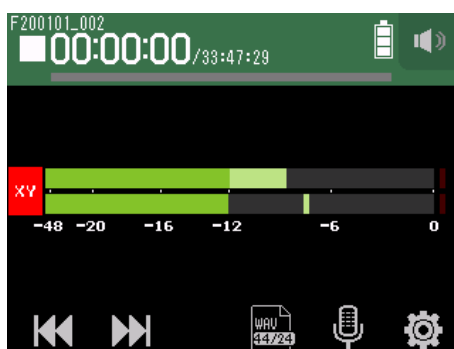

2. Установите формат записи.

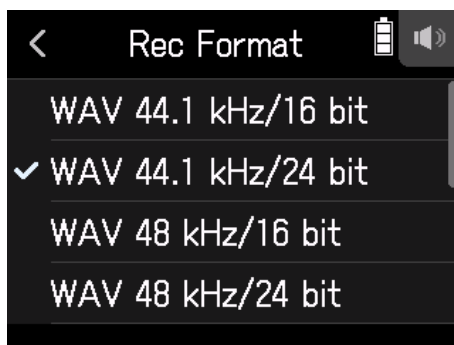

Можно установить следующие форматы. Они показаны в порядке качества звука (от низкого до высокого) и размера файла (от малого до большого).

Настройка	Пояснение
MP3 128 Кбит / с	Частота дискретизации составляет 44,1 кГц. Чем выше разрядность (в битах), тем лучше будет качество звука.
MP3 192 Кбит / с	
MP3 320 Кбит / с	
WAV 44.1 кГц/16 бит	Чем выше частота дискретизации (кГц) и разрядность (в битах), тем лучше будет качество звука.
WAV 44.1 кГц//24 бит	
WAV 48 кГц//16 бит	
WAV 48 кГц//24 бит	
WAV 96 кГц//16 бит	
WAV 96 кГц//24 бит	

Запись

1. Нажмите на экране приложения FIELD.

Начнется запись.

2. Нажмите , чтобы остановить запись.

Примечание

- Если вы останавливаете запись, в этот момент добавляется метка. Нажмите , чтобы возобновить запись.
- Вы можете добавить в проект не более 99 меток.

Подсказка

Вы можете добавить метки без остановки записи (→ [“Добавление меток при записи/воспроизведении” на стр. 124](#)).

3. Нажмите , чтобы остановить запись.

Примечание

Если размер файла во время записи превышает 2 ГБ, то новый файл будет автоматически создан в том же проекте, а запись будет продолжаться без паузы. После этого в конце имен файлов будут добавлены цифры: "_0001" для первого файла, "_0002" для второго файла и так далее. При этом между двумя файлами не будет возникать никакого разрыва в звуке.

Подсказка

Файлы автоматически сохраняются через равные промежутки времени во время записи. Если во время записи возникает сбой подключения или другая проблема, поврежденный файл можно восстановить, воспроизведя его автоматически с помощью H8.

Воспроизведение файлов

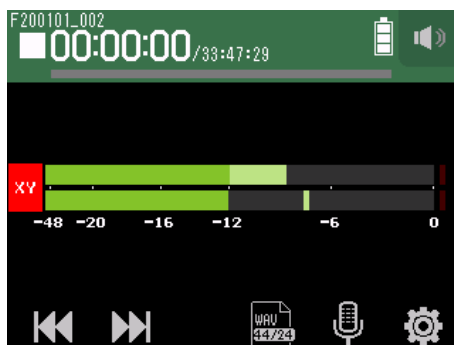



1. Нажмите .

Функции воспроизведения

Функция	Дисплей/кнопки
Выбор проекта/перемещение к метке	Коснитесь 
Перемотка	Нажмите и удерживайте  Перетащите  влево/вправо
Пауза/возобновление воспроизведения	Нажмите 
Остановка воспроизведения	Нажмите  / HOME

Подсказка

- Перетащите  влево/вправо, чтобы перемотать запись.
- Во время воспроизведения нажимайте кнопки дорожек для переключения между воспроизведением (индикатор зеленый) и заглушением звука (индикатор не горит).
- Если выбранный проект поврежден, появится сообщение "Invalid Project!".
- Если выбранный проект не существует, появится сообщение "No Project!".
- Во время воспроизведения нажмите , чтобы добавить метки, которые можно использовать для перемещения по файлу (→ ["Добавление меток при записи/воспроизведении"](#) на стр. 124).

Автоматическая запись

Вы можете запустить и остановить запись автоматически в зависимости от уровня входного сигнала.

1. Коснитесь .

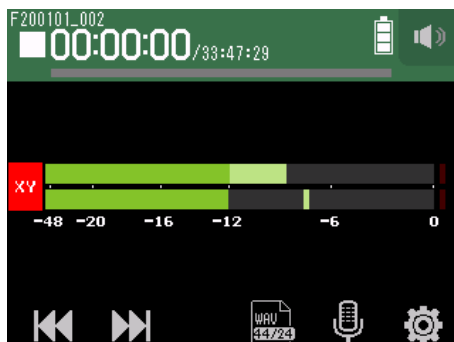

2. Коснитесь Auto Rec.

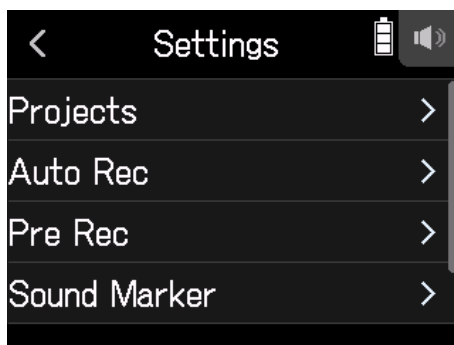

3. Коснитесь On/Off.

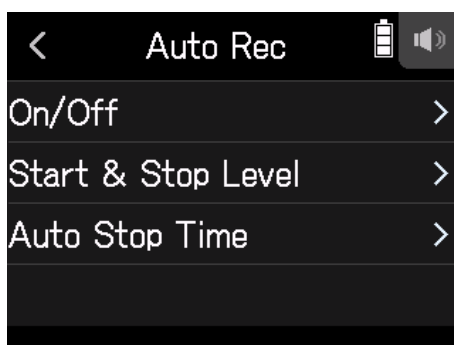

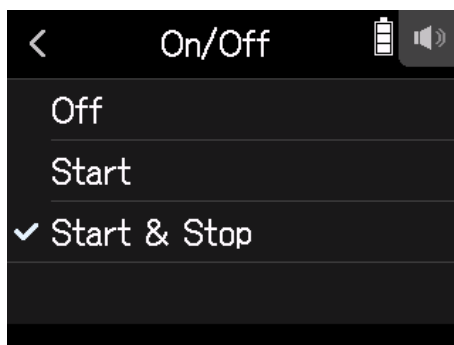

4. Коснитесь Start или Start & Stop.



5. Вернитесь к верхней части экрана в приложении FIELD и нажмите .

Устройство перейдет в режим ожидания записи.

Подсказка

- Повторное нажатие  приведет к немедленному началу записи.
- Нажмите  для завершения режима ожидания записи или прекращения записи.

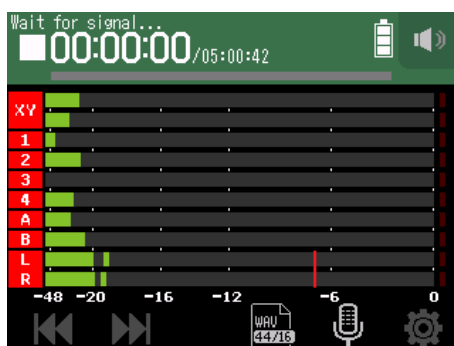

Настройка уровней автоматического запуска/остановки записи

1. Коснитесь .

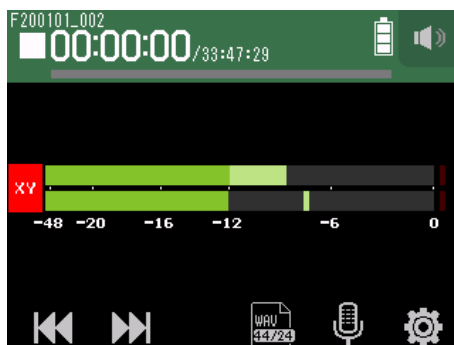

2. Коснитесь Auto Rec.

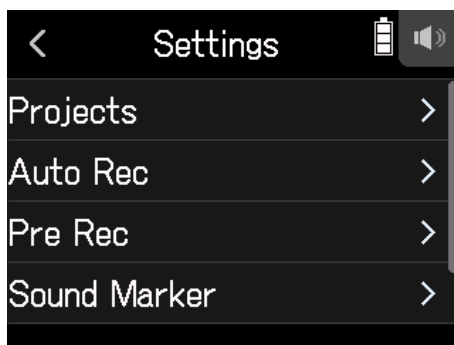

3. Коснитесь Start & Stop Level.

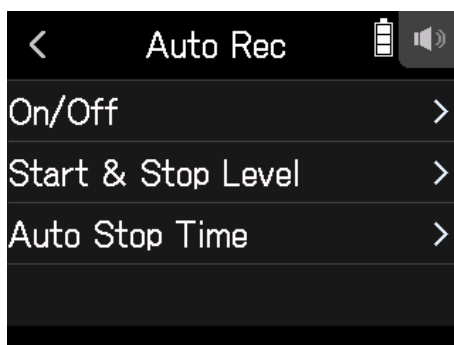

4. Перетаскивайте ползунок параметров Start Level и Stop Level влево/вправо, чтобы установить уровень.

- Красная линия показывает уровень начала записи, а синяя линия уровень остановки записи.

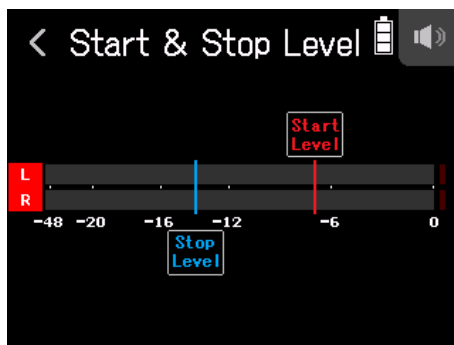

Запись начнется автоматически, когда входной уровень превысит установленный начальный уровень.

Запись автоматически остановится, когда входной уровень станет ниже установленного уровня остановки.

HINT

Этот параметр может быть установлен в диапазоне от -48 до 0 дБн.

Настройка времени остановки автоматической записи

Вы можете установить время автоматической остановки записи после того, как уровень входящего сигнала станет ниже установленного уровня остановки.

1. Коснитесь .

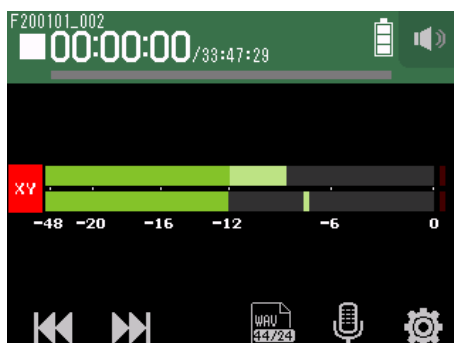

2. Коснитесь Auto Rec.

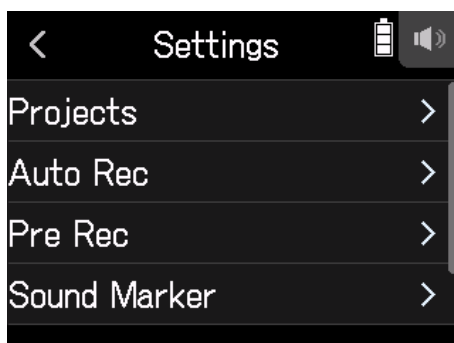

3. Коснитесь Auto Stop Time.

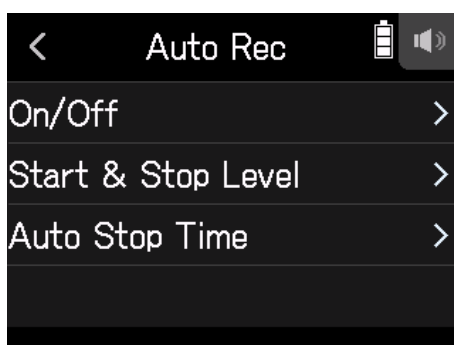

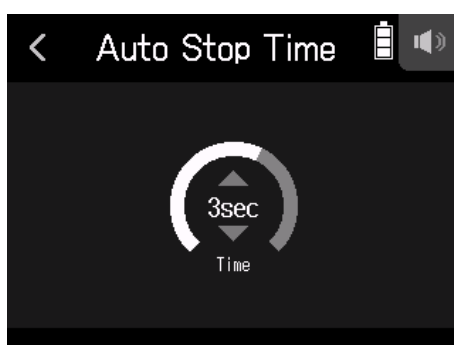

4. Перетащите ползунок, чтобы установить уровень.



Подсказка

- Этот параметр может быть установлен в диапазоне от 0 до 5 секунд.
 - После автоматической остановки записи устройство перейдет в режим ожидания записи.
-

Захват аудио до начала записи (предварительная запись)

Входной сигнал всегда буферизуется в течение заданного промежутка времени, поэтому вы можете записать до 6 секунд, предшествовавших нажатию кнопки  (предварительная запись). Это удобно, если вы поздно нажали кнопку .

1. Коснитесь .

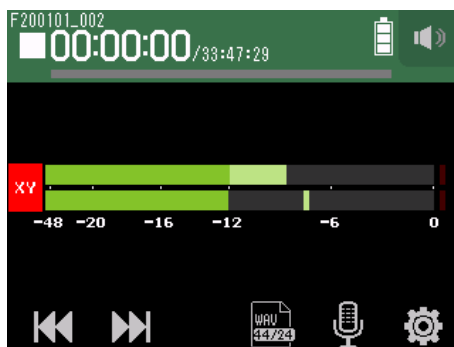

2. Коснитесь Pre Rec.

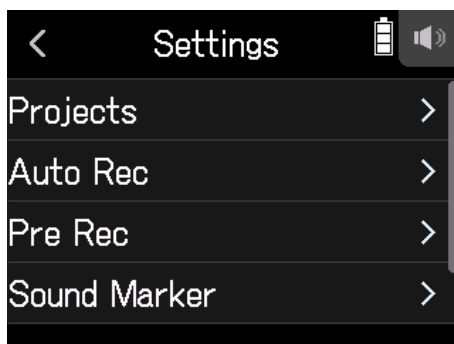

3. Коснитесь On.

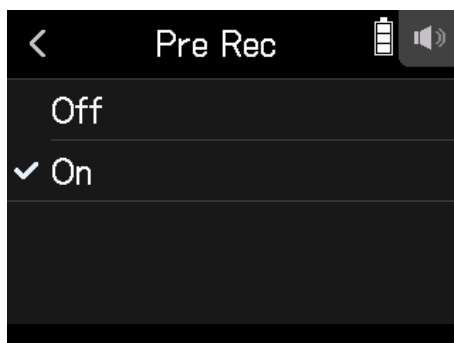

Формат записи	Максимальное время предварительной записи
MP3 128 Кбит / с	6 секунд
MP3 192 Кбит / с	
MP3 320 Кбит / с	
WAV 44.1 кГц/16 бит	
WAV 44.1 кГц/24 бит	
WAV 48 кГц/16 бит	
WAV 48 кГц/24 бит	3 секунды
WAV 96 кГц/16 бит	
WAV 96 кГц/24 бит	

Включение функции звуковых маркеров

При запуске и остановке записи из выходных разъемов (PHONE OUT и LINE OUT) могут выводиться полусекундные тоновые сигналы (звуковые маркеры). Поскольку звуковые маркеры также записываются в файлы, при записи аудио для видео с помощью H8 отправка его выходного сигнала на вход камеры может облегчить синхронизацию аудио и видео.

1. Коснитесь .

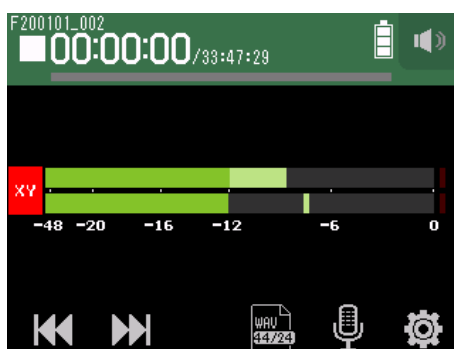

2. Коснитесь Sound Marker.

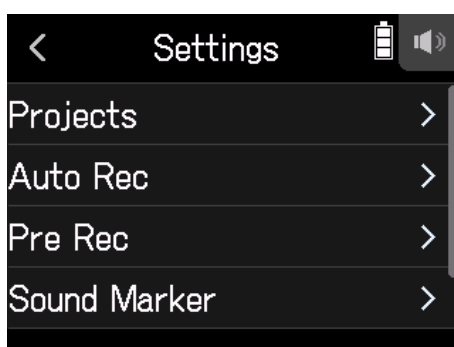

3. Коснитесь On.

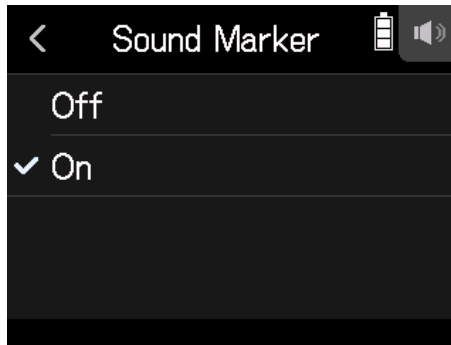

Примечание

Будьте осторожны, если вы настраиваете громкость в наушниках.

Запись дорожек L/R

Во время записи вы можете создать стереофайл на основе микса, созданного с помощью встроенного микшера.

1. Коснитесь .

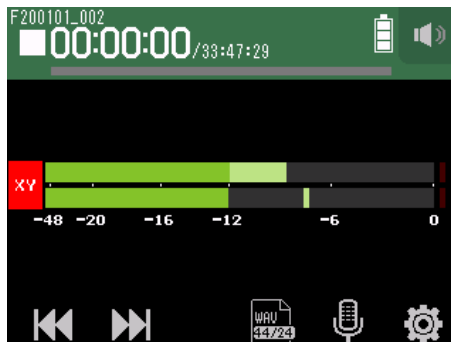

2. Коснитесь Track L/R On/Off.

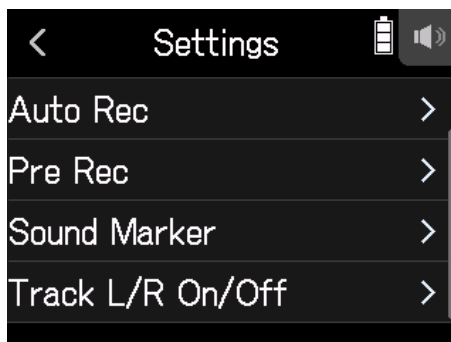

3. Установите в положение On.

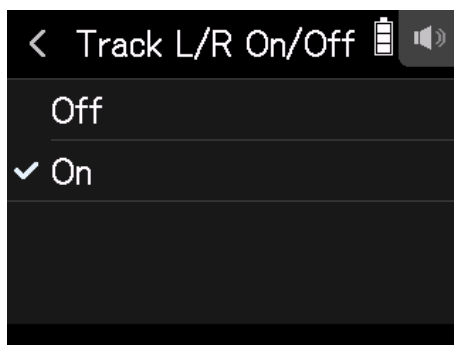

Запись через приложение MUSIC

Дисплей

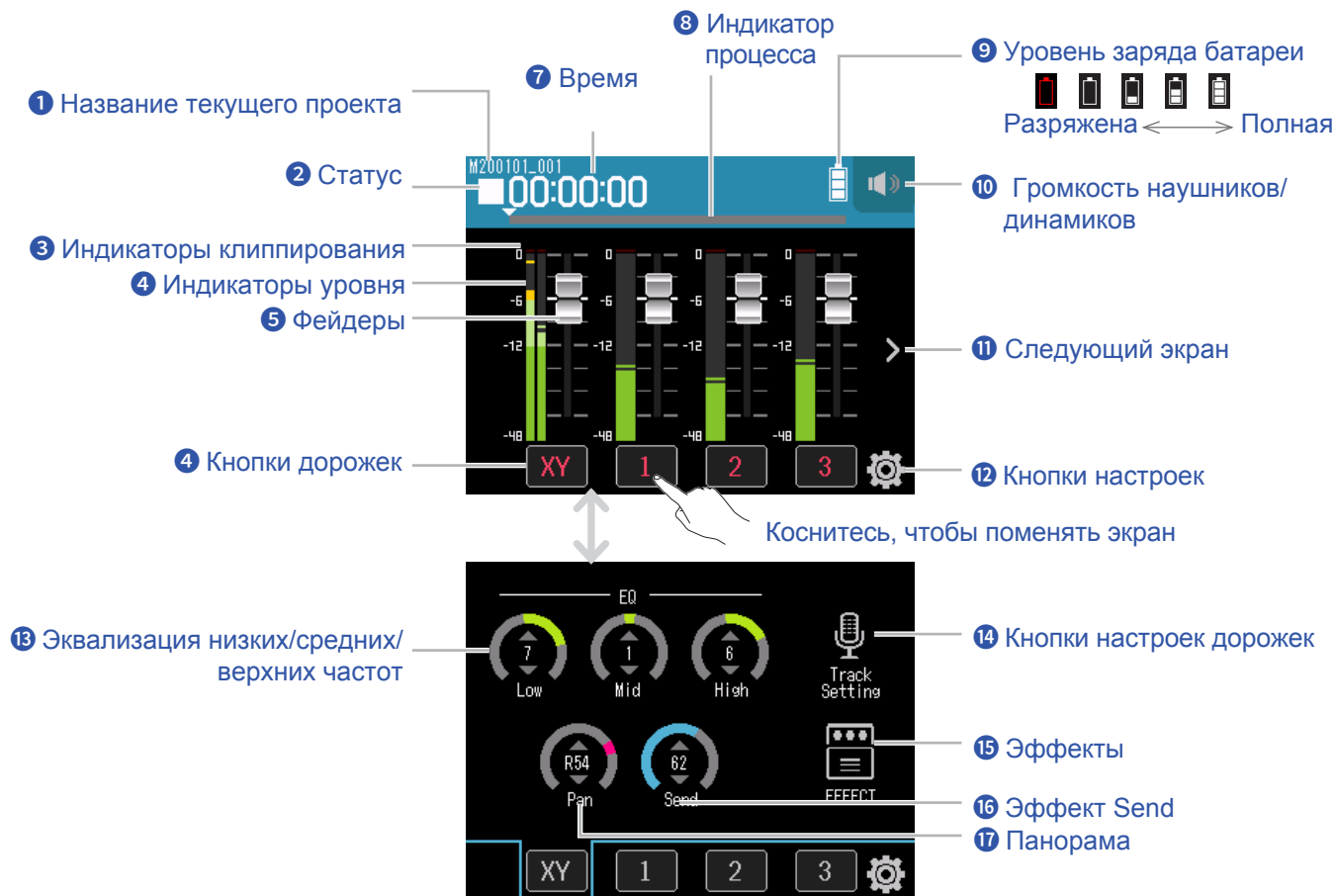

1 Название текущего проекта

2 Статус

Отображается статус записи/воспроизведения

■ : Остановка ● : Запись || : Пауза ► : Воспроизведение

3 Индикаторы клиппирования

Если загорается индикатор, отрегулируйте входной уровень (→ [“Настройка уровней записи \(на входе\)” на стр. 26](#)) или настройте лимитер (→ [“Компрессор/Лимитер/Шумоподаватель” на стр. 32](#)).

4 Индикаторы уровня

5 Фейдеры

6 Кнопки дорожек

Коснитесь, чтобы открыть экран дорожки.

7 **Время**

Здесь отображается истекшее время записи / воспроизведения.

8 **Индикатор прогресса**

Отображается текущее место воспроизведения на шкале времени.

Сдвиньте ▼, чтобы изменить положение воспроизведения.

9 **Уровень заряда батарей**

Отображается оставшийся заряд батарей. Когда оставшийся заряд батарей станет низким, замените батареи (→ [“Использование батарей” на стр. 16](#)) или подключите сетевой адаптер (→ [“Сетевой адаптер” на стр. 16](#)).

9 **Громкость наушников/динамиков**

Коснитесь этой кнопки, чтобы отобразился ползунок громкости наушников/динамиков (→ [стр. 40](#)).

11 **Следующий экран**

Кнопка перехода в следующий экран.

12 **Кнопки настроек**

Нажмите для доступа к списку проектов на SD-карте (→ [стр. 99](#)) и для создания новых проектов (→ [стр. 58](#)).

13 **Эквализация низких/средних/верхних частот**

Используйте для повышения и уменьшения громкости эквализации низких, средних и верхних частот.

14 **Кнопки настроек дорожек**

Нажмите, чтобы настроить дорожки, включая функции Lo Cut и Phantom (→ [стр. 27](#)).

15 **Эффекты**

Вы можете добавить эффекты (→ [“Эффекты” на стр. 64](#)).

16 **Эффект Send**

Вы можете настроить уровень эффекта Send.

17 **Панорама**

Вы можете настроить звуковой баланс левого и правого каналов.

Создание новых проектов

В **H8** данные записи и воспроизведения хранятся в проектах.

1. Коснитесь .

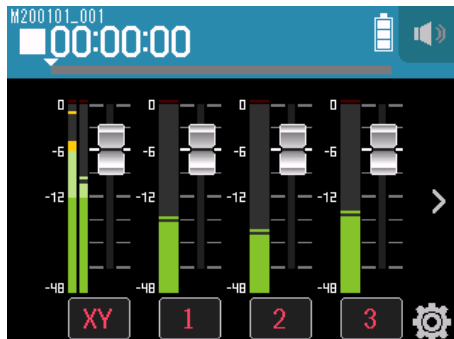

2. Коснитесь New Project.

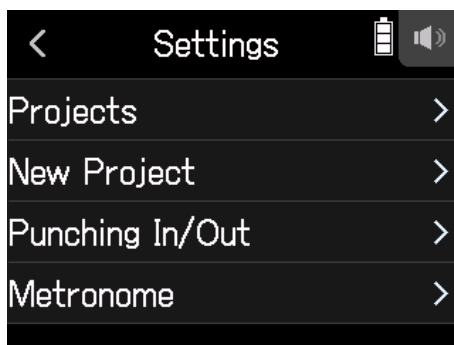

3. Коснитесь Rec Format.

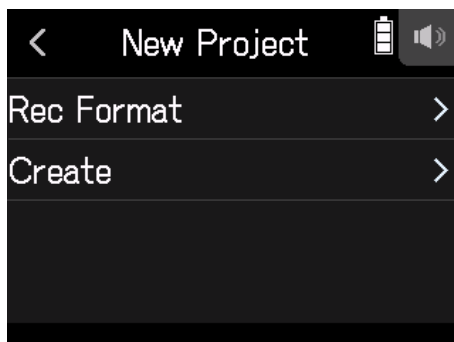

4. Коснитесь, чтобы выбрать формат.

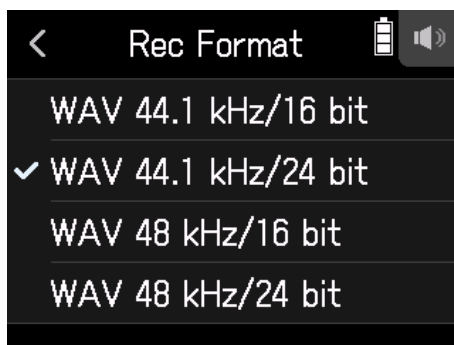

Вы можете выбрать следующие форматы.

Настройка	Пояснение
WAV 44,1 кГц/16 бит	Чем выше частота дискретизации (кГц) и разрядность (в битах), тем лучше будет качество звука.
WAV 44,1 кГц/24 бит	
WAV 48 кГц/16 бит	
WAV 48 кГц/24 бит	

Примечание

Эффекты можно использовать только в форматах записи 44,1 кГц/16 бит или 44,1 кГц/24 бит.

5. Коснитесь Create и введите название проекта.

Инструкцию по вводу символов смотрите на [стр. 14](#).



Примечание

Созданный проект будет установлен в качестве текущего проекта для записи/воспроизведения.

Открытие проектов

1. Коснитесь .



2. Коснитесь Projects.

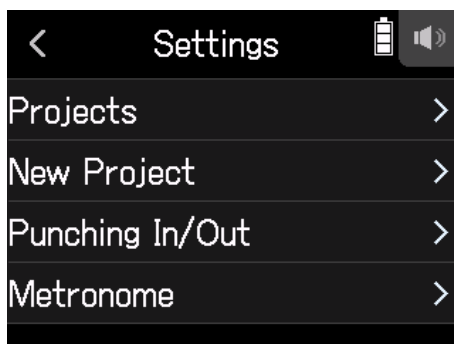

3. Коснитесь ... на проекте, который вы хотите открыть.

4. Коснитесь Select.

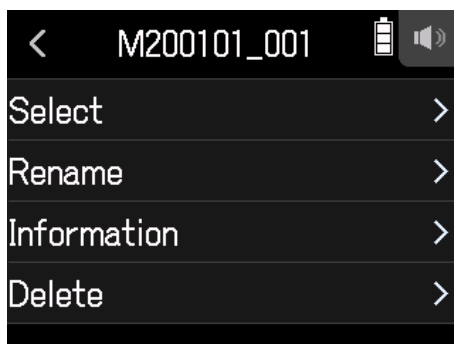

5. Коснитесь Execute.

Запись





Подготовка к записи

Запись выполняется в соответствии с этапами, показанными ниже.



Подготовка к записи

- Вставьте батареи или подключите сетевой адаптер
- Вставьте SD-карту
- Подключите микрофон XY
- Подключите микрофоны, инструменты, микшеры и другое оборудование
- Включите устройство
- Установите формат записи
- Настройте входы и выходы



Запись

- Нажмите , далее , чтобы начать запись и , чтобы остановить.
- Нажмите , чтобы остановить.





Воспроизведение

- Нажмите , чтобы начать воспроизведение и , чтобы остановить.
- Вы также можете настроить микшер для проекта.

Запись дополнительных файлов

- Настройте параметры врезки.
- Нажмите , далее , чтобы начать запись и , чтобы остановить.

Запись

1. Нажмите  на экране приложения MUSIC.
Устройство перейдет в режим ожидания записи.
2. Нажмите .
Начнется запись.
3. Нажмите , чтобы поставить на паузу.
4. Нажмите , чтобы остановить запись.

Примечание

Если размер файла во время записи превышает 2 ГБ, то новый файл будет автоматически создан в том же проекте, запись будет продолжаться без паузы. После этого в конце имен файлов будут добавлены цифры: "_0001" для первого файла, "_0002" для второго файла и так далее. При этом между двумя файлами не будет возникать никакого разрыва в звуке.

Подсказка



Файлы автоматически сохраняются через равные промежутки времени во время записи. Если во время записи возникает сбой подключения или другая проблема, поврежденный файл можно восстановить, воспроизведя его автоматически с помощью H8.

Воспроизведение записей



1. Нажмите .

Функции записи

Функция	Дисплей/кнопки
Перемотка	Перетащите ползунок  влево/вправо.
Пауза/возобновление воспроизведения	Нажмите  .
Остановка	Нажмите  / HOME.

Подсказка

- Перетащите ползунок влево/вправо, чтобы изменить положение воспроизведения.
- Во время воспроизведения нажимайте кнопки дорожек для переключения между воспроизведением (индикатор зеленый) и заглушением звука (индикатор не горит).
- Если выбранный проект поврежден, появится сообщение "Invalid Project!".

Эффекты

Вы можете использовать до 76 разных эффектов.

1. Коснитесь нужной дорожки.



2. Коснитесь  EFFECT.



Откроется экран эффектов.

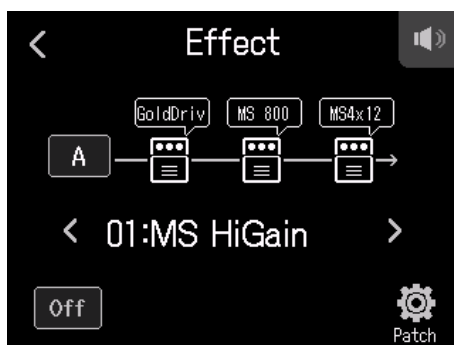

Подробнее о настройке эффектов и других деталях см. в разделе "Эффекты" (→ [стр. 89](#)).

Примечание

Вы можете использовать эффекты только в форматах записи 44,1 кГц/16 бит или 44,1 кГц/24 бит.

Метроном

В **H8** у метронома есть функция затактового отсчета. Настройки метронома сохраняются отдельно для каждого проекта.

1. Коснитесь .



2. Коснитесь Metronome.



Откроется экран настроек метронома.

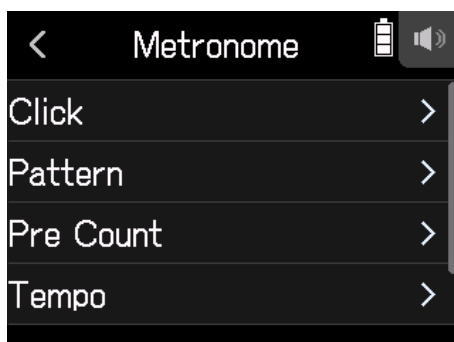

Режим работы метронома

1. Коснитесь Click на экране настроек метронома.

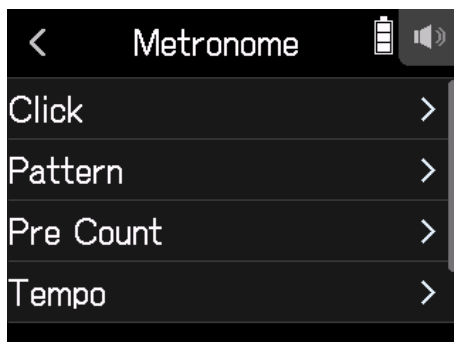

2. Коснитесь нужной настройки (см. таблицу ниже).

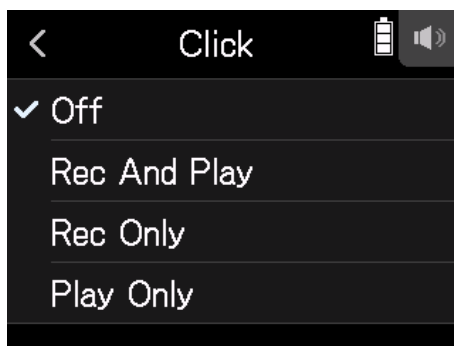

Настройка	Пояснение
Off	Метроном выключен.
Rec And Play	Метроном воспроизводит звук во время записи и воспроизведения.
Rec only	Метроном воспроизводит звук только во время записи.
Play only	Метроном воспроизводит звук только во время воспроизведения.

Настройка паттерна метронома

1. Коснитесь Pattern на экране настроек метронома.

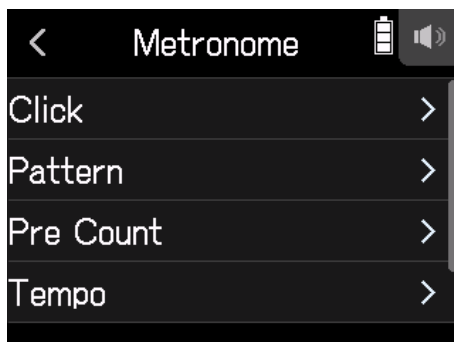

2. Коснитесь нужного паттерна.

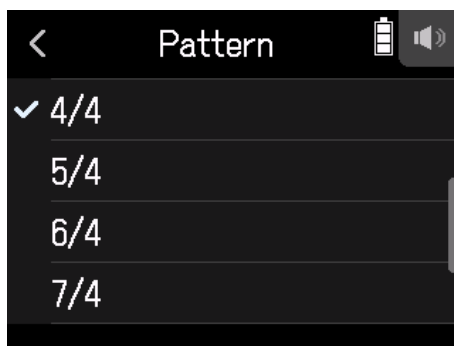

Подсказка

Вы можете выбрать следующие размеры: 0/4, 1/4, 2/4, 3/4, 4/4, 5/4, 6/4, 7/4, 8/4 или 6/8.

Настройка затактового отсчета

Затактовый отсчет метронома можно воспроизвести перед началом записи/воспроизведения.

1. Коснитесь Pre Count на экране настроек метронома.

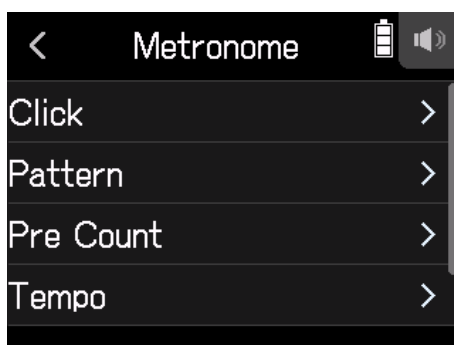

2. Коснитесь нужной настройки (см. таблицу ниже).

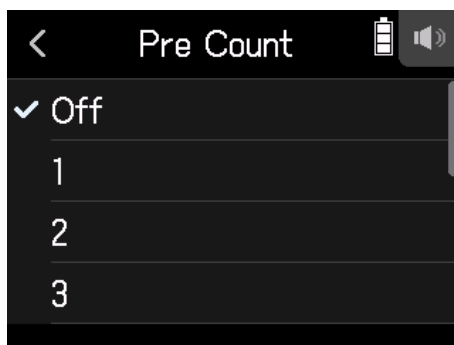

Выберите настройку.

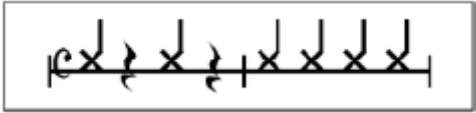
Настройка	Пояснение
Off	Затактовый отсчет выключен.
1-8	Перед записью/воспроизведением затактовый отсчет будет звучать заданное количество раз (1-8).
Special	Перед записью/воспроизведением затактовый отсчет будет звучать, как показано ниже. 

Настройка темпа метронома

1. Коснитесь Темпо на экране настроек метронома.

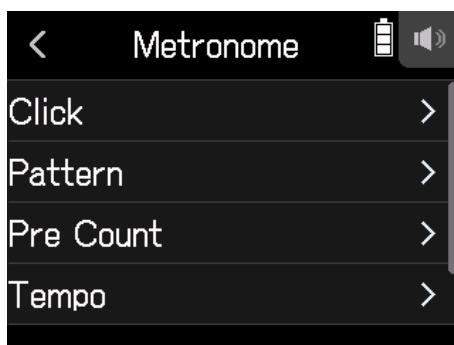

2. Перетащите ползунок вверх/вниз, чтобы задать нужный темп.



Подсказка

- Этот параметр может быть установлен в диапазоне от 40 до 250.
 - Установленный темп будет применен и к выбранным эффектам.
-

Настройка громкости метронома

1. Коснитесь Level на экране настроек метронома.

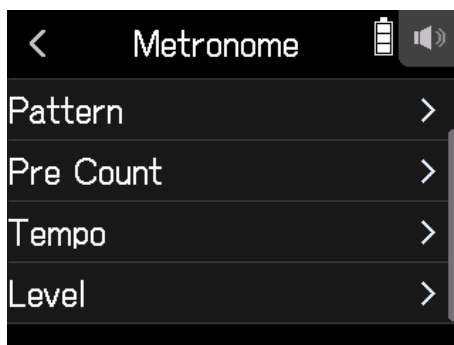

2. Перетащите ползунок вверх/вниз, чтобы установить нужную громкость.

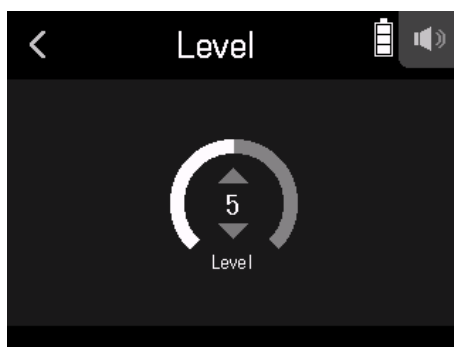

Подсказка

Этот параметр может быть установлен в диапазоне от 0 до 10.

Назначение файлов на дорожки

Вы можете назначить данные записи на дорожки в других проектах и резервную запись, а также просмотреть эти данные во время воспроизведения.

Изменение файлов, назначенных на дорожки

1. Коснитесь нужной дорожки.

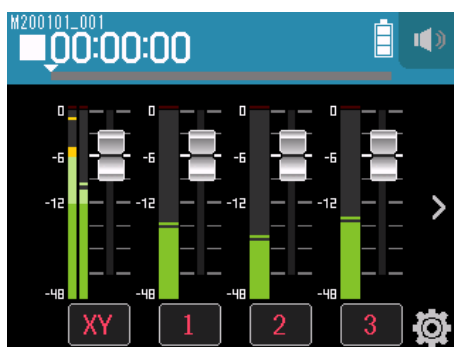

2. Коснитесь  Track Setting.



3. Коснитесь File Assign.

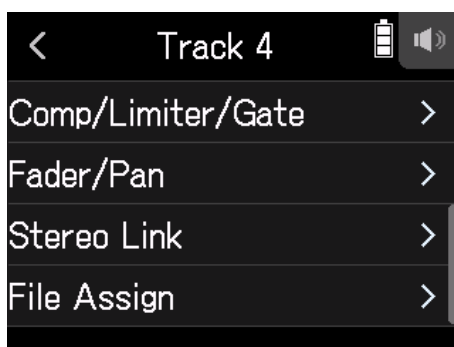

4. Коснитесь Assign.



5. Коснитесь нужного файла, чтобы назначить его.

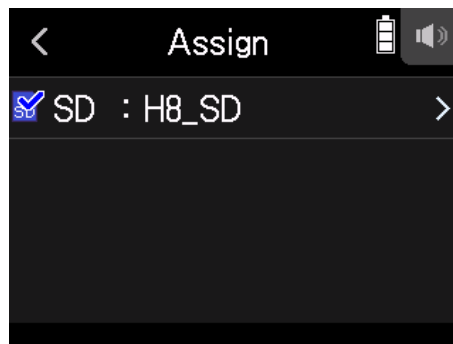

6. Коснитесь Assign.



Примечание

Если файл назначен из другого проекта, он будет скопирован в текущий выбранный проект.

Удаление файлов назначенных на дорожки

1. Коснитесь дорожки, которую хотите изменить.

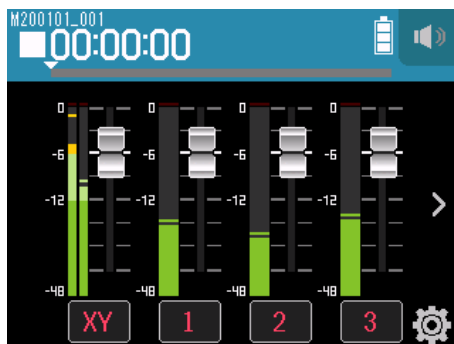

2. Коснитесь  Track Setting.



3. Коснитесь File Assign.

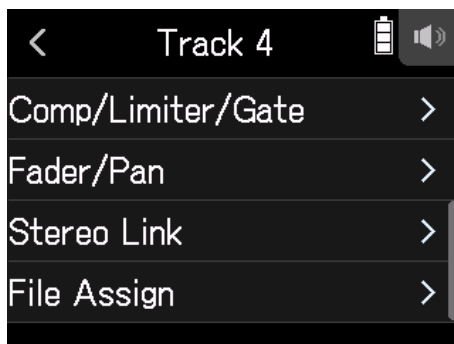

4. Коснитесь Clear.



5. Коснитесь Execute.

Запись дополнительных файлов

Если функция Punching In/Out выключена, запись всегда ведется в новый файл.

Если функция Punching In/Out включена, начинается перезапись поверх уже записанных дорожек.

1. Коснитесь .

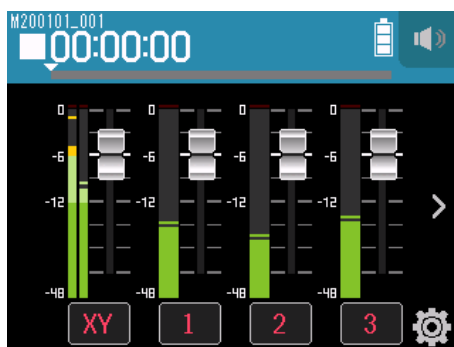

2. Коснитесь Punching In/Out.

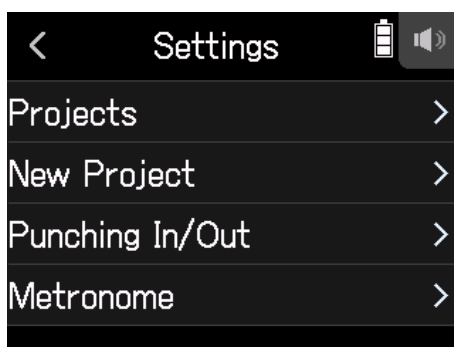

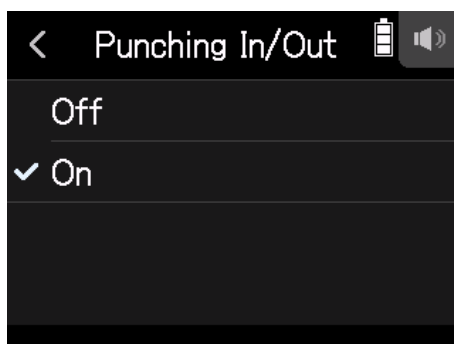

3. Установите в положение Off или On.





Настройка	Пояснение
Off	Записываются новые файлы.
On	Частичная перезапись уже записанных дорожек (врезка).

Запись новых файлов

1. Коснитесь Punching In/Out и установите в положение Off.
2. Для повторной записи дорожек нажмите кнопку дорожки несколько раз, пока индикатор не загорится красным.
3. Нажмите .
Устройство перейдет в режим ожидания записи.
4. Нажмите .
Начнется запись.
5. Нажмите  / HOME, чтобы остановить запись.

Перезапись частей дорожек (врезка)

Punching In/Out это функция врезки, которую вы можете использовать для перезаписи уже записанных дорожек. С помощью Punching In (начало врезки) вы можете начать перезапись фрагмента, а с помощью Punching Out - завершить перезапись (закончить врезку) и вернуться в режим воспроизведения. На N8 вы можете управлять этой функцией вручную.

1. Коснитесь Punching In/Out и установите в положение On.
2. Для перезаписи дорожек нажмите кнопку дорожки несколько раз пока индикатор не загорится красным.
3. Нажмите , чтобы начать воспроизведение.
4. Нажмите , в том месте, где вы хотите начать перезапись.
5. Нажмите  в конце врезки.

Примечание

- Вы можете использовать функцию врезки один раз при каждом запуске воспроизведения.
- Поскольку при врезке часть файла перезаписывается, записанные ранее данные этого фрагмента будут потеряны.

Микширование проектов

Настройка громкости дорожек

1. Перетащите фейдеры дорожек вверх или вниз, чтобы настроить громкость.

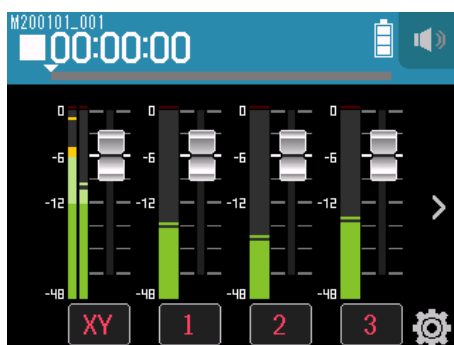

Подсказка

Этот параметр может быть установлен в диапазоне от $-\infty$ до +10 дБ.

Другие настройки

1. Коснитесь нужной дорожки.



2. Перетащите ручки вверх и вниз, чтобы настроить параметр, коснитесь кнопок.



Параметр	Пояснение
EQ Low*	<ul style="list-style-type: none"> • Регулируется усиление/понижение низких частот • Тип: полка • Диапазон усиления: -12 дБ - +12 дБ • Частота: 100 Гц
EQ Mid*	<ul style="list-style-type: none"> • Регулируется усиление/понижение средних частот • Тип: колокол • Диапазон усиления: -12 дБ - +12 дБ • Частота: 2,5 кГц
EQ High*	<ul style="list-style-type: none"> • Регулируется усиление/понижение высоких частот • Тип: полка • Диапазон усиления: -12 дБ - +12 дБ • Частота: 10 кГц
Pan*	Вы можете настроить звуковой баланс левого и правого каналов.
Send*	Вы можете настроить громкость эффекта посылы/возврата.
Track Setting	Настройки входов (→ “Настройки входов и выходов на стр. 25”).
EFFECT	Добавление эффектов (→ “Эффекты” на стр. 89).

Примечание

*Эти параметры не влияют на запись отдельных дорожек, только на файлы, которые были созданы во время микширования. Другие параметры влияют на запись отдельных дорожек.

Микширование дорожек

Записанные проекты можно микшировать в файлы в стерео формате (WAV).

Примечание

Вы не можете микшировать дорожки, если функция врезки включена.

1. Коснитесь кнопки > на экране дорожек, чтобы отобразилась дорожка LR.

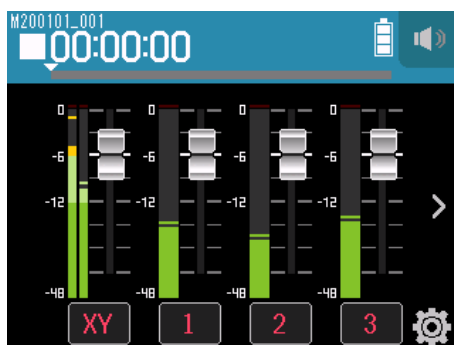

2. Коснитесь кнопки LR.

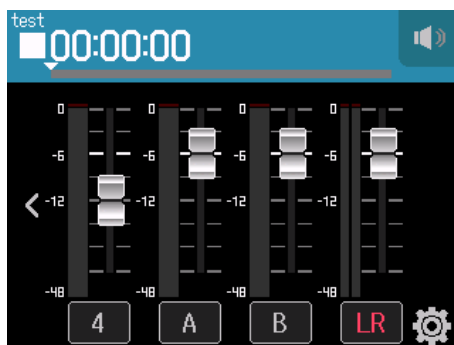

Индикатор LR загорится красным.

3. Нажмите .

Устройство перейдет в режим ожидания записи.

4. Нажмите .

Начнется запись.

5. Нажмите  / HOME, чтобы остановить запись.

Запись через приложение PODCAST

Дисплей

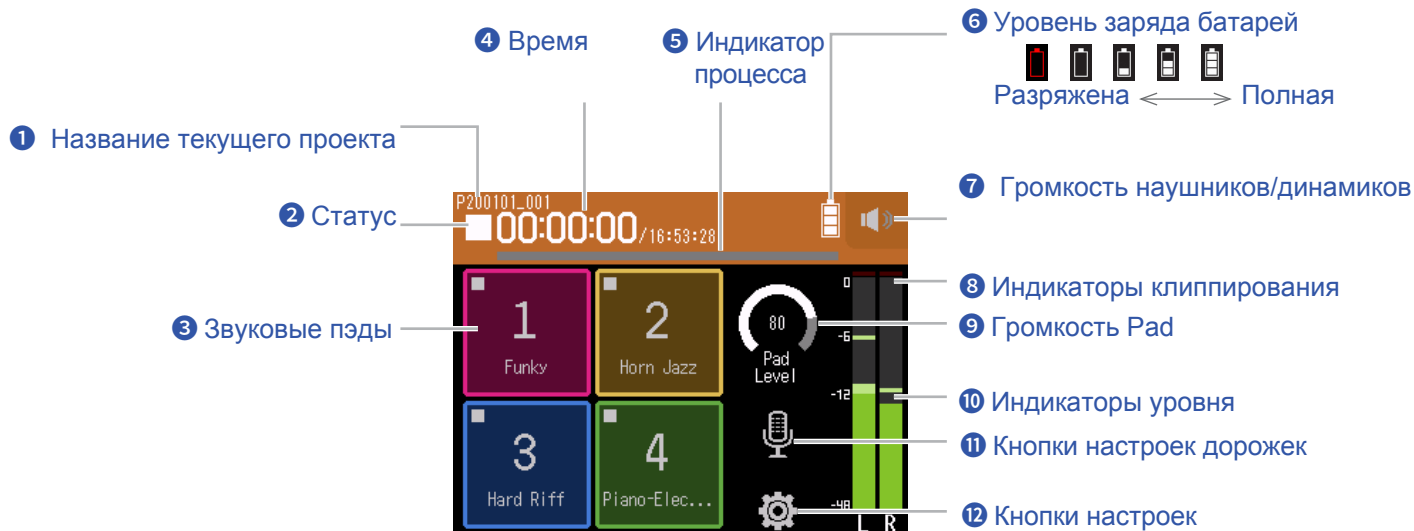

1 Название текущего проекта

2 Статус

Отображается статус записи/воспроизведения.

■ : Остановка ● : Запись || : Пауза ► : Воспроизведение

2 Звуковые пэды

На пэды можно назначать и записывать звуки.

4 Время

Слева: истекшее время записи / воспроизведения.

Справа: оставшееся доступное время записи / воспроизведения.

5 Индикатор процесса

Отображается текущее место воспроизведения на шкале времени.

Позиции меток отображаются над индикатором прогресса.

Сдвиньте ▼, чтобы изменить положение воспроизведения.

6 Уровень заряда батарей

Отображается оставшийся заряд батарей. Когда оставшийся заряд батарей станет низким, замените батареи ("[Использование батарей](#)" на стр. 16) или подключите сетевой адаптер (→ "[Сетевой адаптер](#)" на стр. 16).

6 Громкость наушников/динамиков

Коснитесь этой кнопки, чтобы отобразился ползунок громкости наушников/динамиков (→ [стр. 40](#)).

8 Индикатор клиппирования

Если загорается индикатор, отрегулируйте входной уровень (→ [“Настройка уровней записи \(на входе\)”](#) стр. 26) или настройте лимитер (→ [“Компрессор/Лимитер/Шумоподаватель”](#) на стр. 32).

9 Громкость Pad

Вы можете настроить громкость пэдов.

10 Индикаторы уровня

Индикаторы уровня дорожек LR. При воспроизведении дорожки LR индикаторы загораются красным.

11 Кнопки настроек дорожек

Нажмите, чтобы настроить дорожки, включая функции Lo Cut и Phantom (→ [стр. 26](#)).

12 Кнопки настроек

Нажмите, чтобы посмотреть список проектов на SD-карте (→ [стр. 99](#)) и настроить формат записи ([стр. 86](#)).

Запись



Процесс записи

Запись выполняется в соответствии с этапами, показанными ниже.



Подготовка к записи

- Вставьте батареи или подключите сетевой адаптер
- Вставьте SD-карту
- Подключите микрофон XY
- Подключите микрофоны, инструменты, микшеры и другое оборудование
- Включите устройство
- Установите формат записи
- Настройте входы и выходы

Запись

- Нажмите , чтобы начать запись и , чтобы остановить.
- Вы можете записать звуковые пэды.
- Вы можете добавить метки.
- Нажмите , чтобы приостановить запись.

Воспроизведение

- Нажмите , чтобы начать воспроизведение и , чтобы остановить.
- Вы также можете перемещаться по меткам и настроить параметры микшера.

Запись

1. Нажмите  на экране приложения PODCAST.
Начнется запись.

Примечание

- Если при записи вы используете кнопки пэдов, звук записывается в стерео на дорожки 3/4.
- При записи через приложение PODCAST вы не можете использовать входы 3/4.

2. Нажмите , чтобы приостановить запись.

Примечание

- Если вы останавливаете запись, в этот момент добавляется метка. Нажмите , чтобы возобновить запись.
- Вы можете добавить в проект не более 99 меток.

Подсказка

Вы можете добавить метки без остановки записи (→ [“Добавление меток при записи/воспроизведении”](#) на стр. 124).

3. Нажмите , чтобы остановить запись.

Примечание

Если размер файла во время записи превышает 2 ГБ, то новый файл будет автоматически создан в том же проекте, запись будет продолжаться без паузы. После этого в конце имен файлов будут добавлены цифры: "_0001" для первого файла, "_0002" для второго файла и так далее. При этом между двумя файлами не будет возникать никакого разрыва в звуке.

Подсказка

Файлы автоматически сохраняются через равные промежутки времени во время записи. Если во время записи возникает сбой подключения или другая проблема, поврежденный файл можно восстановить, воспроизведя его автоматически с помощью H8.

Воспроизведение записей

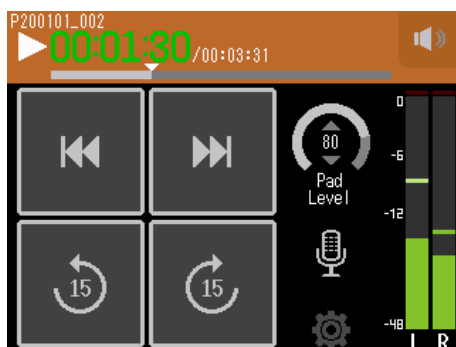

1. Нажмите .

Функции воспроизведения

Функция	Дисплей/кнопки
Выбор проекта/перемещение по меткам	Коснитесь  
Перемотка	Нажмите и удерживайте   Перетащите  влево/вправо
Перемотка на 15 секунд	Коснитесь  
Пауза/возобновление воспроизведения	Нажмите 
Остановка	Нажмите 

Подсказка

- Перетащите ползунок влево/вправо, чтобы изменить положение воспроизведения.
 - Во время воспроизведения нажимайте кнопки дорожек для переключения между воспроизведением (индикатор зеленый) и заглушением звука (индикатор не горит).
 - Если выбранный проект поврежден, появится сообщение "Invalid Project!".
 - Если выбранный проект не существует, появится сообщение "No Project!".
 - Во время воспроизведения нажмите , чтобы добавить метки, которые можно использовать для перемещения по файлу (→ ["Добавление меток при записи/воспроизведении" на стр. 124](#)).
-

2. Нажмите , чтобы вернуться на экран приложения PODCAST.

Использование звуковых пэдов

Вы можете назначить аудиофайлы формата WAV на кнопки звуковых пэдов. Коснитесь пэда, чтобы воспроизвести назначенный файл. Эту функцию можно применять для воспроизведения эффектов во время записи подкастов, а также во время трансляций и живых театральных/музыкальных представлений.

Примечание

- Если при записи вы используете звуковые пэды, звук записывается в стерео на дорожки 3/4.
- При записи через приложение PODCAST вы не можете использовать входы 3/4.

Воспроизведение звуков, назначенных на пэды

В комплектации H8 имеется 13 встроенных звуков, а 4 из них уже предварительно назначены на звуковые пэды.

1. Коснитесь пэда.



Примечание

Если при записи вы используете звуковые пэды, звук записывается на дорожки 3/4.

Подсказка

Перетащите ползунок громкости Pad, чтобы настроить общую громкость.

Назначение аудиофайлов на звуковые пэды

Вы можете назначить встроенные звуки и аудиофайлы, сохраненные на SD-карте, на звуковые пэды.

1. Коснитесь .



2. Коснитесь Sound Pad Assign.

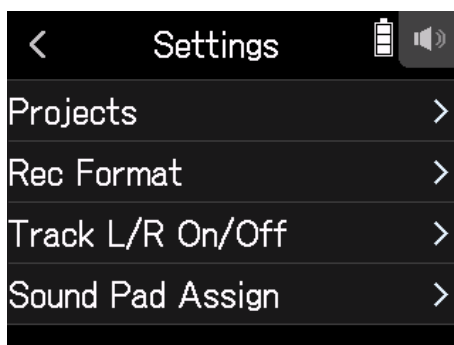

3. Коснитесь номера пэда, на который вы хотите назначить файл.

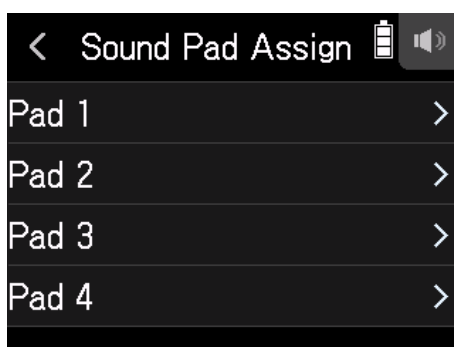

4. Коснитесь Preset или SD CARD.

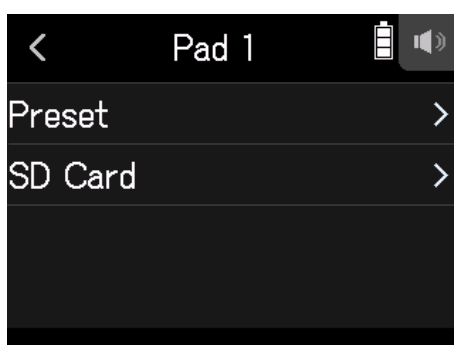

5. Коснитесь нужного файла.

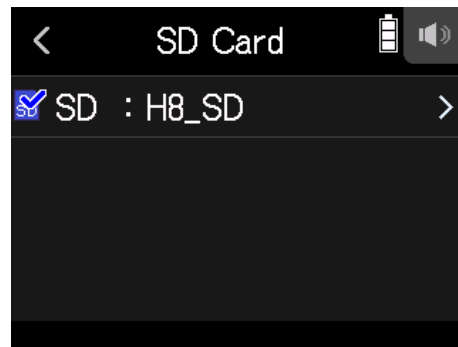

6. Коснитесь Assign.



Примечание

- Вы можете сохранять аудиофайлы, которые нужно назначить на пэды на компьютере, в папке SOUND PAD на карте памяти (→ "Кард-ридер" на стр. 113).
- На звуковые пэды можно назначить файлы в следующих форматах:
 - Формат файла: WAV
 - Частота дискретизации: 44,1/48 кГц
 - Разрядность: 16/24-бит
 - Каналы: моно/стерео
- Файлы, которые не находятся в папке SOUND PAD, будут скопированы в папку SOUND PAD, после того, как вы их назначите.

Настройки записи

Настройка формата записи

Выберите формат записи в соответствии с качеством аудио и размером файла.

1. Коснитесь .



2. Коснитесь Rec Format.



3. Установите формат записи.

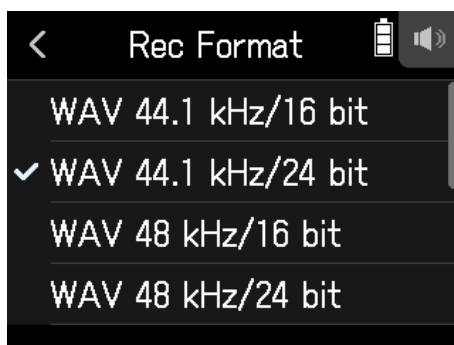

Могут быть установлены следующие форматы.

Настройка	Пояснение
WAV 44,1 кГц/16 бит	Чем выше частота дискретизации (кГц) и разрядность (в битах), тем лучше будет качество звука.
WAV 44,1 кГц/24 бит	
WAV 48 кГц/16 бит	
WAV 48 кГц/24 бит	

Запись дорожек L/R

Вы можете записать стереофайл с помощью встроенного микшера.

1. Коснитесь .



2. Коснитесь Track L/R On/Off.

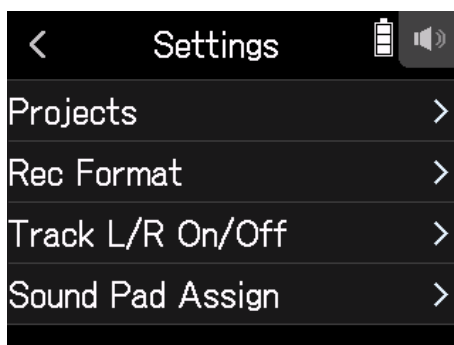

3. Коснитесь On.

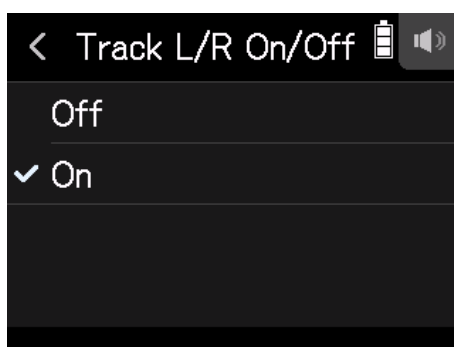

Эффекты

Вы можете использовать до 76 разных эффектов.

1. Коснитесь .



2. Выберите дорожку.

3. Коснитесь Effect.

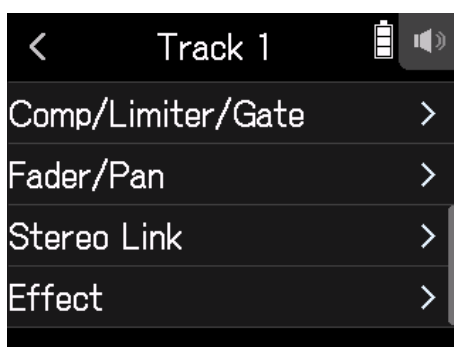

Откроется экран настроек эффектов.

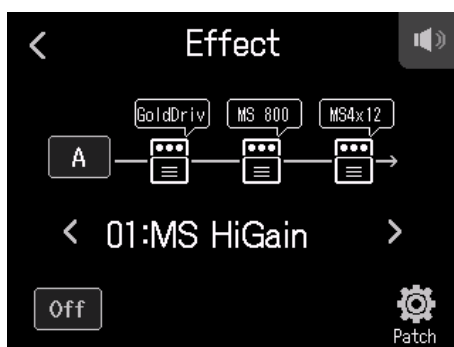

Подробную информацию смотрите в разделе “Эффекты” (→ [стр. 89](#)).

Примечание

Вы можете использовать эффекты только в форматах 44,1 кГц/16 бит или 44,1 кГц/24 бит.

Эффекты

С помощью эффектов вы можете изменять звучание инструментов и голосов. Встроенные эффекты эквивалентны эффектам в процессорах мультитреков ZOOM и могут использоваться для различных инструментов. С помощью приложения Guitar Lab для Mac/Windows вы можете добавлять эффекты, делиться ими в интернете, а также редактировать их и создавать резервные копии патчей.

Выбор дорожек и патчей для добавления эффектов

Настройка дорожек для использования эффектов в приложении MUSIC

1. Выберите дорожку.



2. Коснитесь  EFFECT.



Откроется экран настроек эффектов.

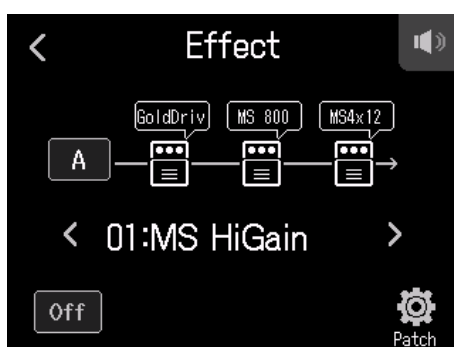

3. Коснитесь значка входа.

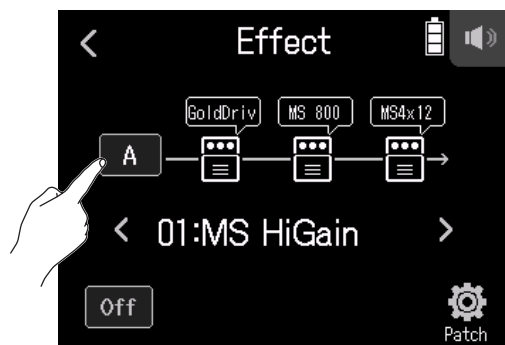

4. Выберите дорожку, к которой хотите применить эффект.

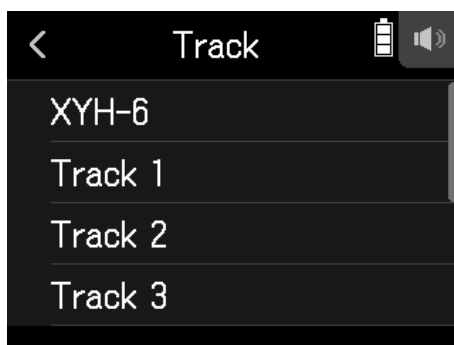

Настройка дорожек для использования эффектов в приложении PODCAST

1. Коснитесь .



2. Выберите дорожку.

3. Коснитесь Effect.

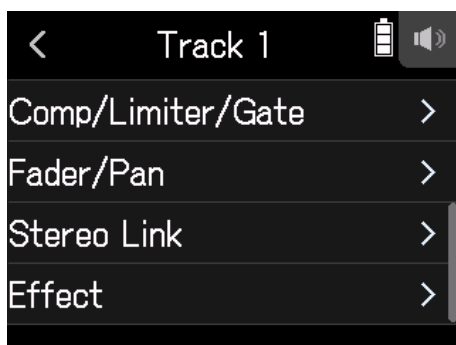

Откроется экран настроек эффектов.

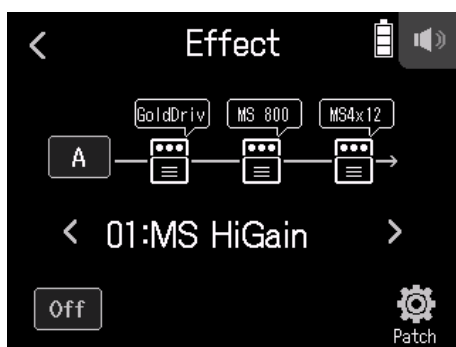

4. Коснитесь значка входа.

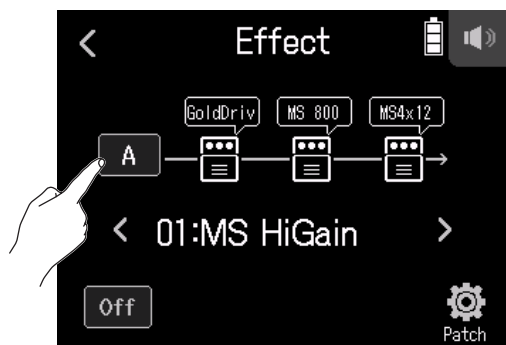

5. Выберите дорожку, к которой хотите применить эффект.

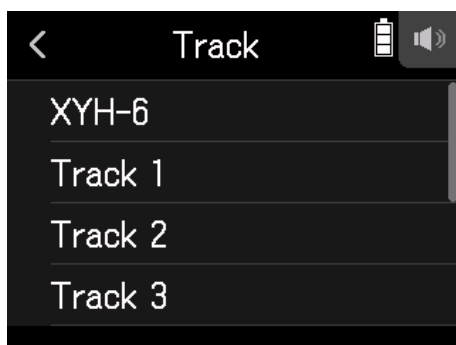

Выбор патчей, их включение/выключение

1. Коснитесь < или > на экране эффектов, чтобы выбрать патч.

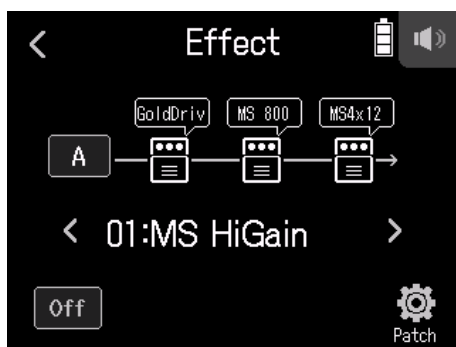

2. Коснитесь On/Off.

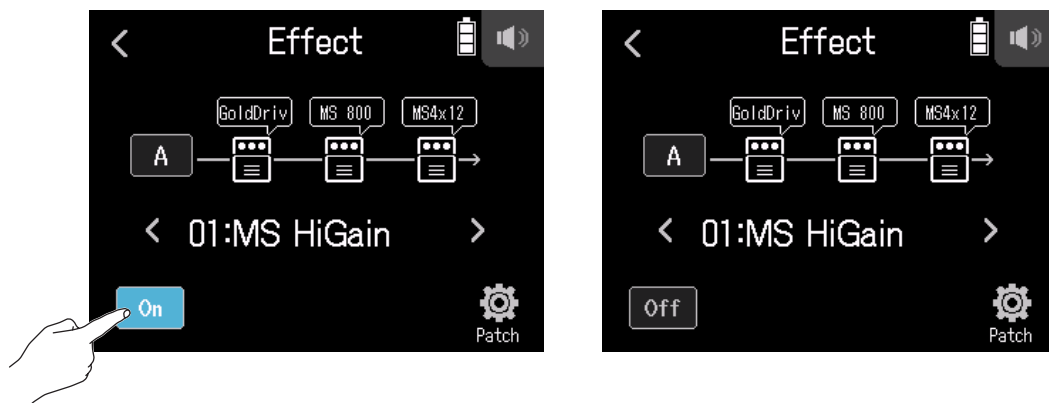

Настройки параметров эффектов

1. Выберите эффект, который нужно настроить, на экране настройки эффектов.

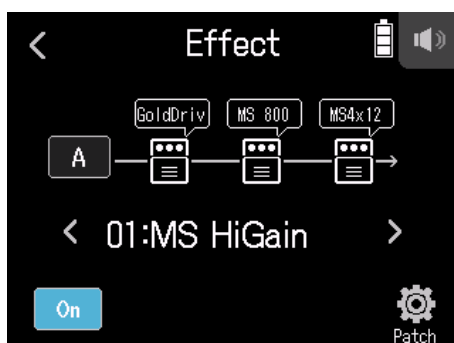

2. Настройте эффект.



- Коснитесь On/Off, чтобы включить/выключить эффект.
- Коснитесь Type, чтобы изменить эффект.
- Перетащите ползунок параметра вверх или вниз, чтобы настроить эффект.

Примечание

- Если имеется пять или более параметров, нажмите >, чтобы перейти в следующий экран.
- В **Н8** вы можете комбинировать между собой до 3 эффектов. Если превышен предел возможностей обработки, появится сообщение "Process Overflow. Change effect" и эффект не будет применен. Измените один из эффектов, чтобы этого избежать.
- Параметры, которые вы можете настроить, зависят от эффекта.

Настройки патчей

Сохранение патчей

1. Коснитесь  Patch на экране настроек эффектов.

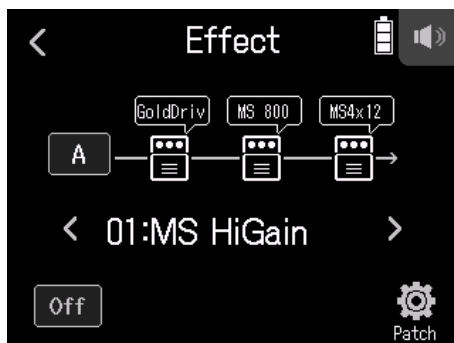

2. Коснитесь Save.



3. Коснитесь названия патча, который хотите сохранить.

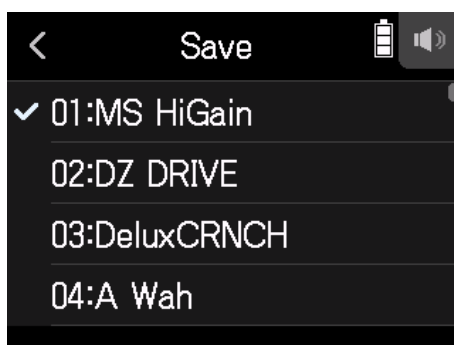

4. Коснитесь Execute.

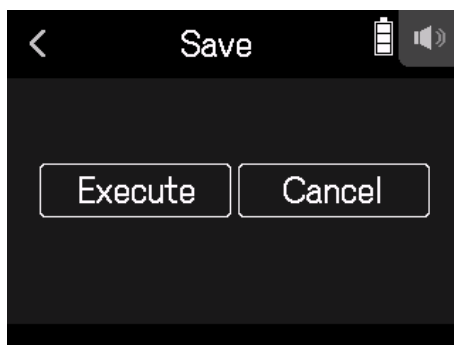

Примечание

- Патчи не сохраняются в проектах.
- В настройках **H8** вы можете сохранить до 50 патчей.

Изменение названия патчей

1. На экране настроек эффектов выберите патч, название которого вы хотите изменить.

2. Коснитесь  Patch.

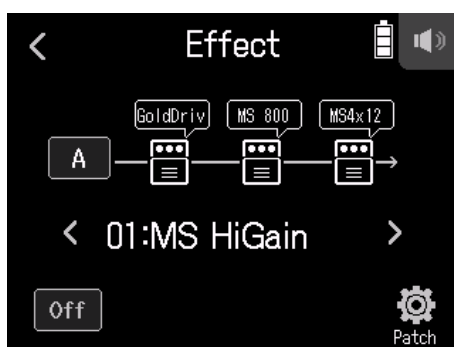

3. Коснитесь Patch Name.



4. Введите название патча и коснитесь Enter.

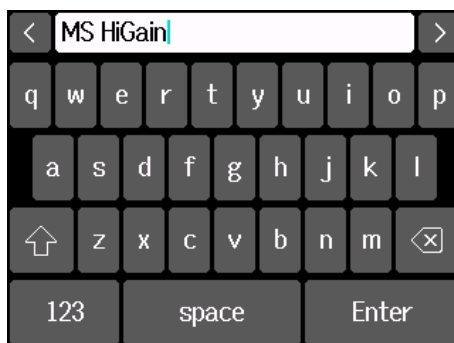

Подробнее смотрите в разделе "Экран ввода символов" (→ [стр. 14](#)).

Изменение громкости патчей

1. Коснитесь  Patch на экране настроек эффектов.

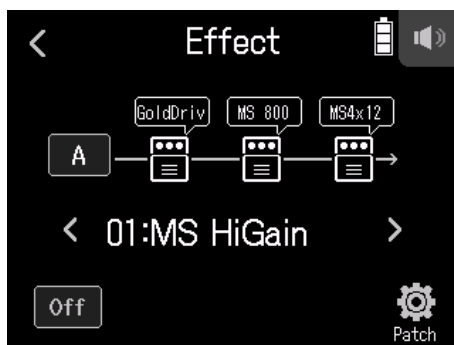

2. Коснитесь Patch Level.



3. Перетащите ползунок вверх или вниз, чтобы изменить громкость.



Управление проектами

Структура файлов и папок

При записи в Н8 папки и файлы создаются на карте следующим образом. Создаваемые проекты можно использовать с тремя приложениями (FIELD, MUSIC и PODCAST). (Запись и воспроизведение в форматах 96 кГц/16-бит и 96 кГц/24-бит WAV поддерживаются только приложением FIELD).

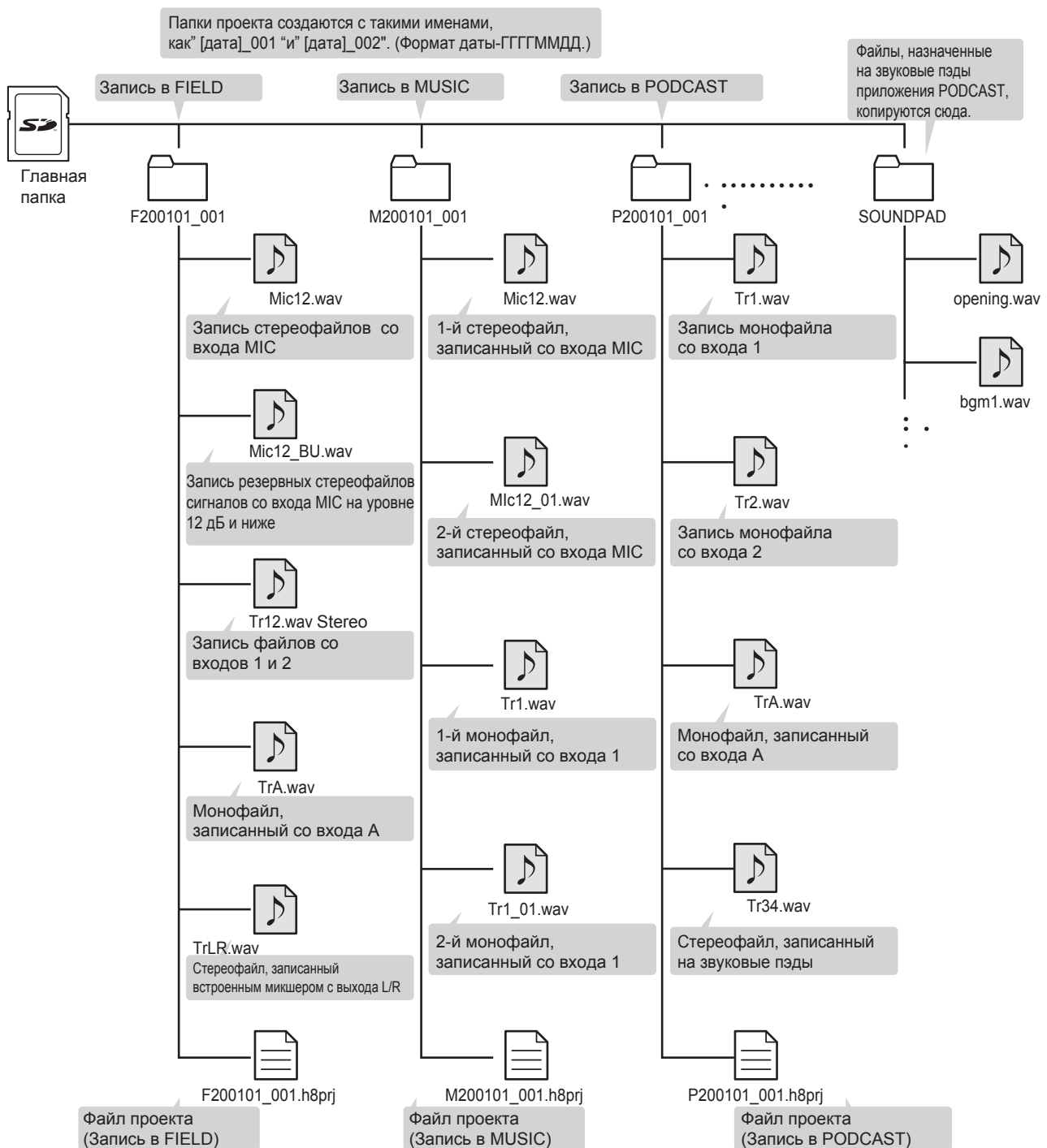

Проекты

Вы можете просматривать содержимое карты и создавать папки. Вы также можете создавать, удалять и просматривать папки записи/воспроизведения.

Экран настроек проекта

1. Коснитесь  на экране приложения.

2. Коснитесь Projects.

На экране функций проектов отображаются папки и файлы на SD-карте.

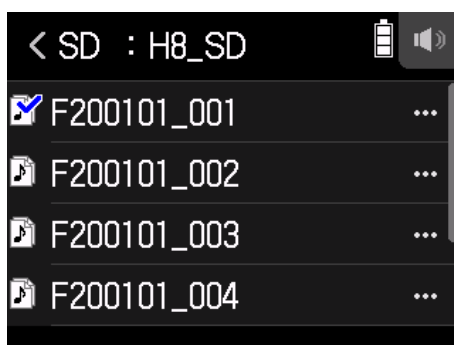

• Вы можете использовать следующие функции.

Действие	Функция
Перемещение на уровень вниз	Коснитесь папки
Перемещение на уровень вверх	Коснитесь <
Отображение функций	Коснитесь ...

Выбор папки для записи/воспроизведения проекта

Выберите папку с проектом, который будет воспроизводиться и использоваться для записи файлов, вернитесь на верхний экран приложения.

1. Коснитесь ... на экране функций проекта.

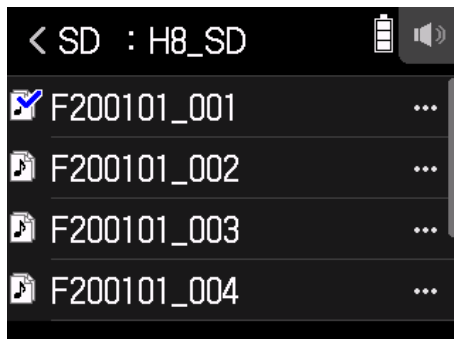

2. Коснитесь Select.

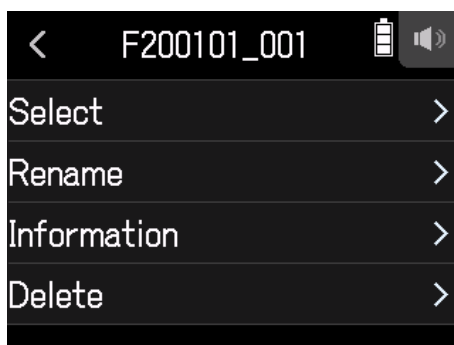

3. Коснитесь Execute.

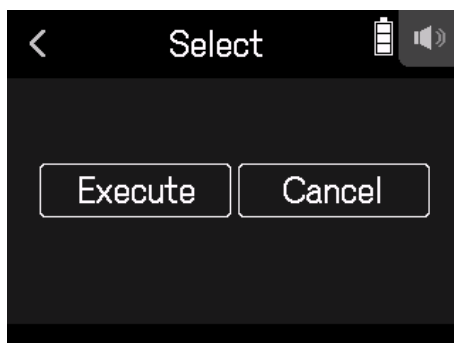

Примечание

Первый проект внутри выбранной папки будет установлен в качестве проекта для воспроизведения.

Изменение названия папки/проекта

1. Коснитесь ... на экране функций проекта.

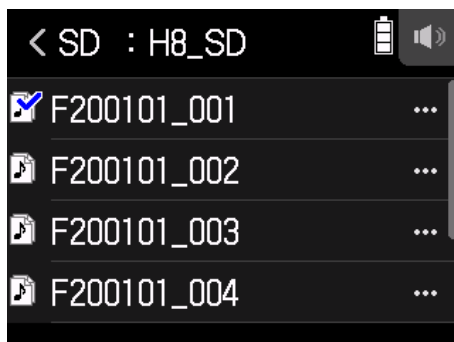

2. Коснитесь Rename.

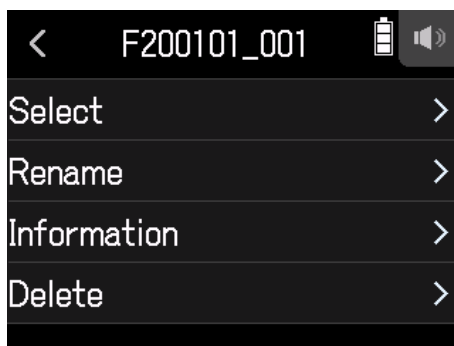

3. Введите название папки/проекта.



Подробнее смотрите в разделе "Экран ввода символов" (→ [стр. 14](#)).

Информация о проекте

1. Коснитесь ... на экране функций проекта.

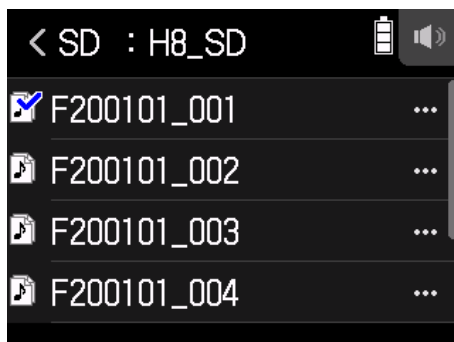

2. Коснитесь Information.

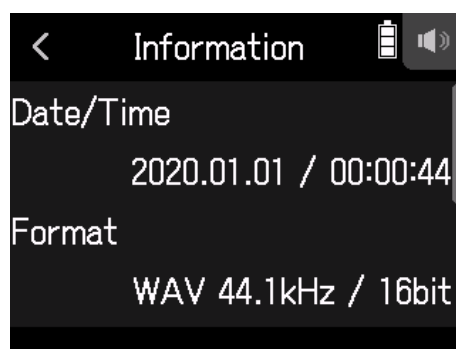
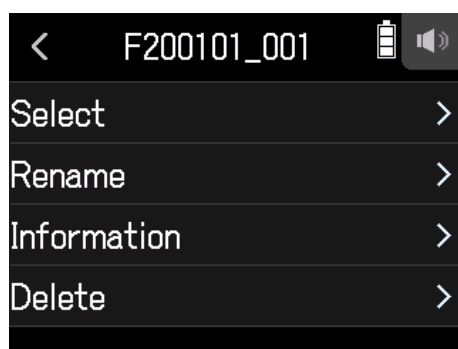

Параметр	Пояснение
Date/Time	Дата и время записи
Format	Формат записи
Size	Размер записи файла
Length	Продолжительность записи

Удаление папок и проектов

1. Коснитесь ... на экране функций проекта.

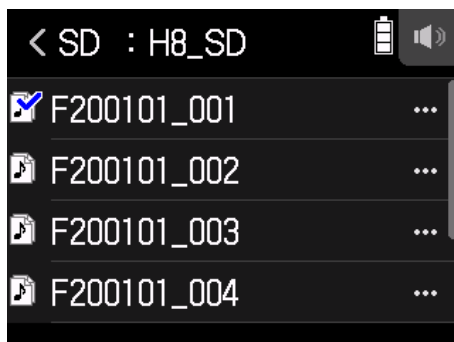

2. Коснитесь Delete.

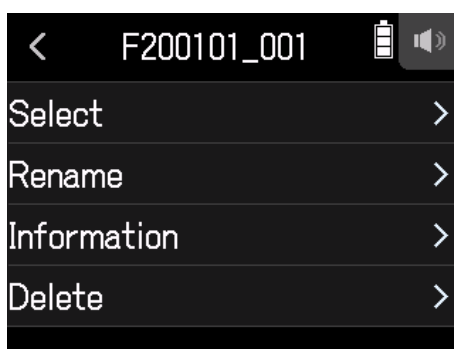

3. Коснитесь Execute.

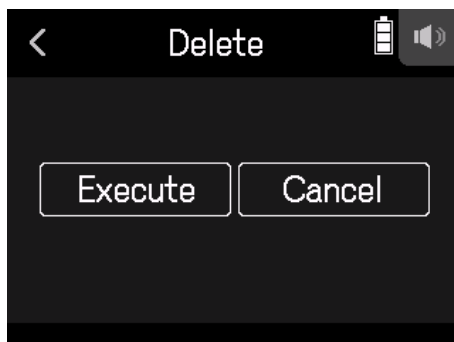

Аудиоинтерфейс

Сигнал, поступающий на H8, выводится на компьютер или устройство iOS/iPadOS. Кроме того, сигнал, воспроизводимый на компьютере или устройстве iOS/iPadOS, может выводиться на H8.

Подключение H8 к компьютеру или устройству iOS/iPadOS

1. Коснитесь  Audio Interface на главном экране.



2. Выберите режим.

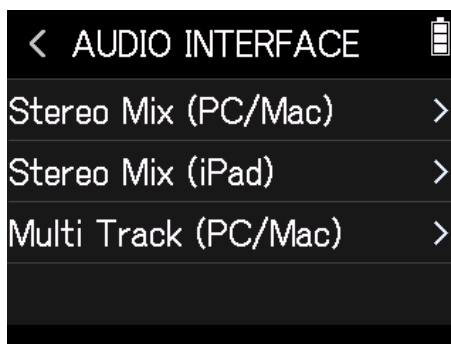

Режим	Пояснение
Stereo Mix (PC/Mac)	Это режим подключения 2 входа/2 выхода для Mac/Windows, в котором все дорожки сводятся в стереомикс.
Stereo Mix (iPad)	Это режим подключения 2 входа/2 выхода для устройств iPadOS, в котором все дорожки сводятся в стереомикс.
Multi Track (PC/Mac)	Это режим подключения 12 входов/2 выхода для Mac/Windows, в котором все дорожки выводятся отдельно.

Примечание

Для использования с Windows необходим драйвер. Драйвер вы можете скачать с сайта ZOOM (www.zoom.co.jp/).

Если вы выбрали режим Stereo Mix, перейдите к шагу 5.

- 3.** Коснитесь Sample Rate и выберите частоту дискретизации.

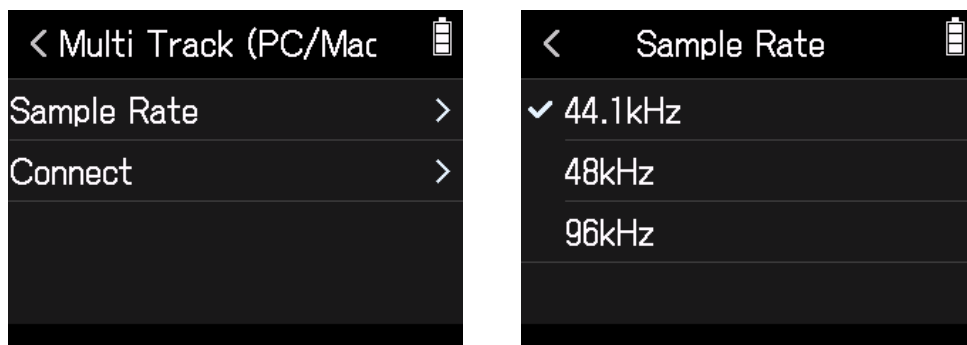

- 4.** Коснитесь Connect.

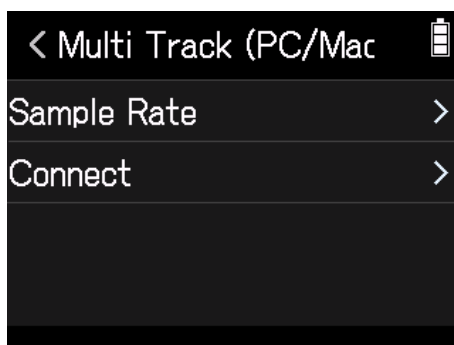

- 5.** Используйте USB-кабель для подключения H8 к компьютеру или устройству iOS/iPadOS.

Отсоединение от компьютера или iOS/iPadOS устройства

1. Коснитесь Settings на верхнем экране аудиоинтерфейса.

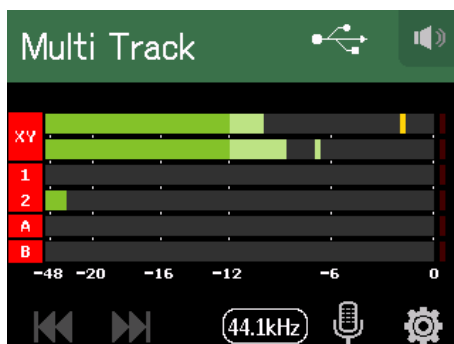

2. Коснитесь Exit.

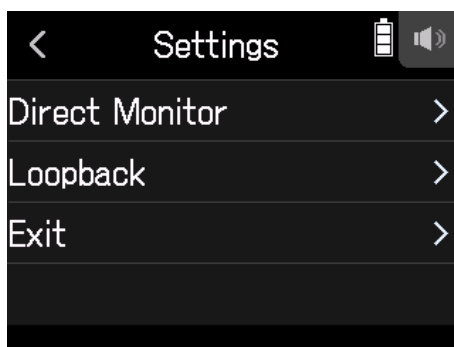

3. Коснитесь Execute.



4. Отсоедините USB-кабель, соединяющий H8 с компьютером или устройством iOS/iPadOS.

Настройки аудиоинтерфейса

При использовании H8 в качестве аудиоинтерфейса вы можете сделать следующие настройки.

Включение прямого мониторинга

С помощью этой функции записываемый сигнал выводится на выход H8 перед его отправкой на компьютер или устройство iOS/iPadOS. Эта функция позволяет осуществлять мониторинг без задержек.

1. После подключения компьютера или устройства iOS/iPadOS, коснитесь  на экране приложения.
2. Коснитесь Direct Monitor и установите в положение On.

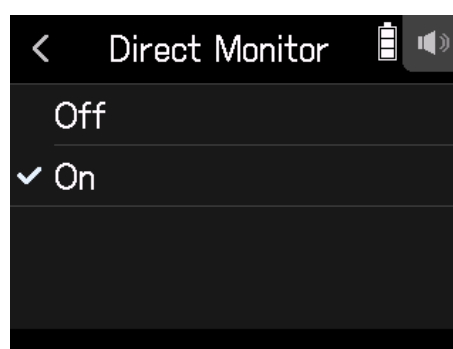
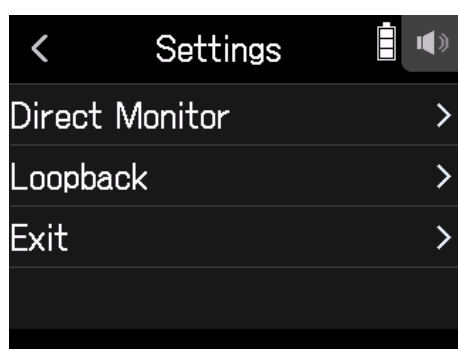

Закольцовывание сигнала (только в режиме Stereo Mix)

Эта функция микширует сигнал, воспроизводимый с компьютера или устройства iOS/iPadOS, с входящим сигналом H8, а затем направляет полученный микс на компьютер или устройство iOS/iPadOS. Вы можете использовать эту функцию, чтобы наложить голос на музыку, которая воспроизводится с компьютера, а также для записи микса или его трансляции.

1. После подключения компьютера или устройства iOS/iPadOS, коснитесь  на экране приложения.
2. Коснитесь Loopback и установите в положение On.

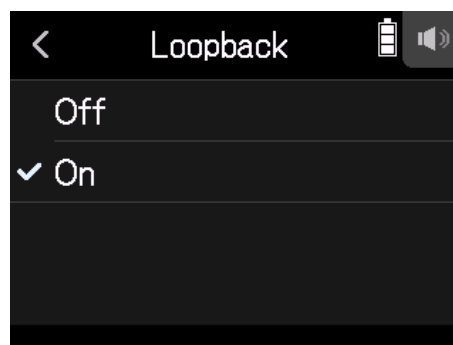
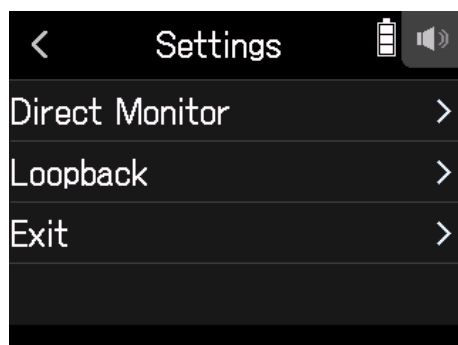

Микширование

Вы можете настроить баланс входных сигналов микшера. Входные сигналы будут отправляться на компьютер или устройство iOS/iPadOS с учетом сделанных вами настроек. При использовании настройки Stereo Mix будет отправлен сведенный стереосигнал.

Для более подробной информации о микшировании, смотрите раздел "Настройка баланса мониторинга входного сигнала с помощью фейдера и панорамирования" (→ [стр. 37](#)).

Настройка SD-карты

Информация о SD-карте

Вы можете проверить свободное место на SD-карте, а также ее вместимость.

1. Коснитесь  SD CARD на главном экране.



2. Коснитесь Information.

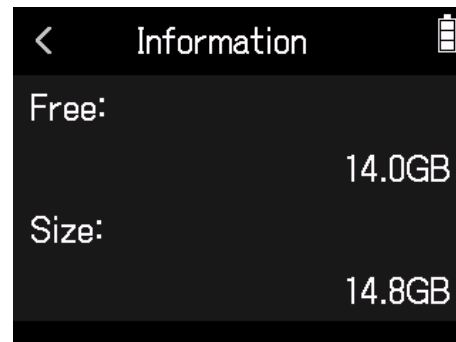
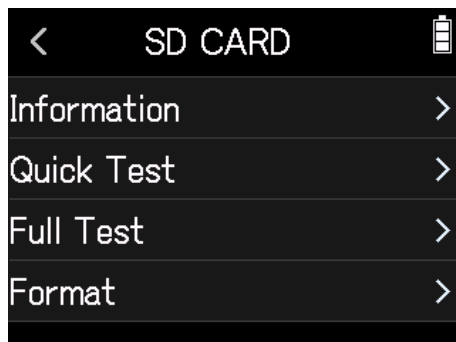

Тестирование производительности SD-карты

Вы можете протестировать приобретенные SD-карты, чтобы убедиться, что их можно использовать с H8. Вы можете провести быструю проверку или полную, чтобы проверить SD-карту целиком.

Быстрая проверка

1. Коснитесь  SD CARD на главном экране.

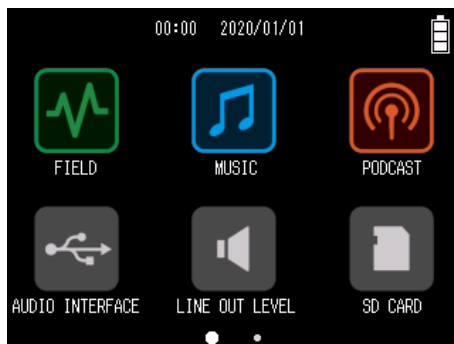

2. Коснитесь Quick Test.

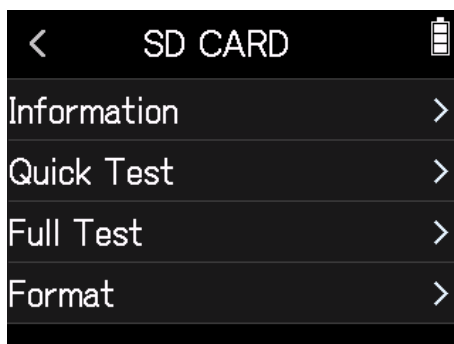

3. Выберите Execute.

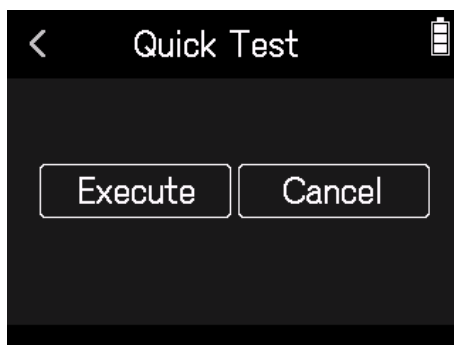

Начнется проверка производительности карты, это займет около 30 секунд. Результат проверки отобразится на экране, когда она завершится.

Подсказка

Коснитесь <, чтобы отменить проверку.

Полная проверка

1. Коснитесь  SD CARD на главном экране.

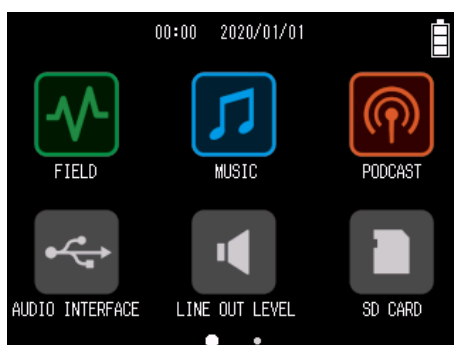

2. Коснитесь Full Test.

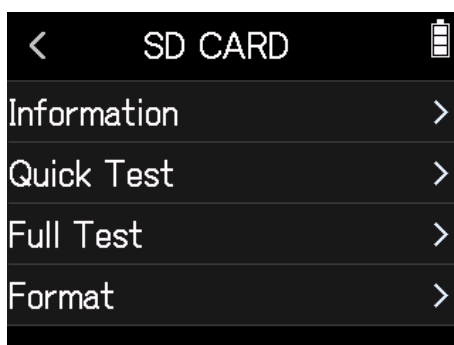

3. Выберите Execute.



Начнется проверка. Если максимальная скорость доступа достигнет 90%, карта выйдет из строя.

Подсказка

Коснитесь <, чтобы отменить проверку.

Примечание

Даже если проверка прошла успешно, нет гарантии, что ошибки при записи не возникнут. Эта информация предназначена только для справочных целей.

Форматирование SD-карты

1. Коснитесь  SD CARD на главном экране.



2. Коснитесь Format.

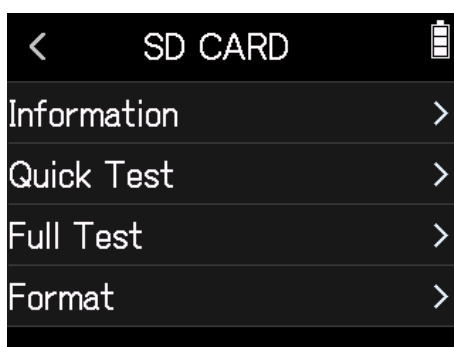

3. Выберите Execute.

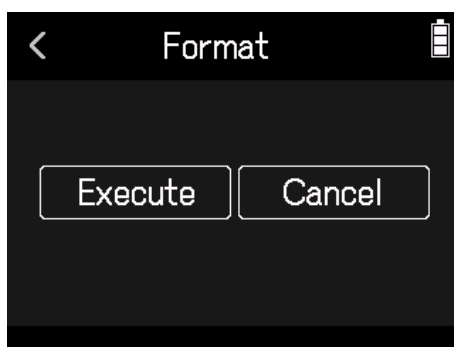

Примечание

- Прежде чем использовать новую SD-карту или карту, отформатированную на компьютере, отформатируйте ее на H8.
- Помните о том, что все данные, ранее сохраненные на SD-карте, будут удалены при ее форматировании.

Кард-ридер

При подключении к компьютеру вы можете просмотреть данные на SD-карте и скопировать их.

Подключение H8 к компьютеру

1. Коснитесь  SD CARD READER на главном экране.



2. Используйте USB-кабель, чтобы соединить H8 и компьютер.

Отсоединение компьютера от H8

1. Выполните следующие шаги на компьютере для отсоединения.
 - На Windows: выберите "безопасное извлечение устройства" **H8**.
 - На macOS: перетащите значок **H8** в корзину.

Примечание

Всегда выполняйте эти шаги перед отсоединением USB.

2. Отсоедините USB-кабель, соединяющий **H8** с компьютером, и нажмите кнопку .
3. Коснитесь Execute.

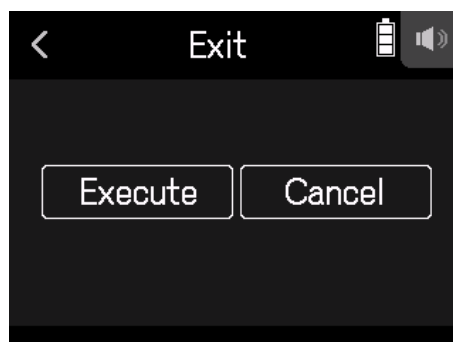

Настройки тюнера

Используя тюнер, вы можете настроить гитары и другие инструменты.

Настройка гитар

1. Коснитесь  TUNER на главном экране.

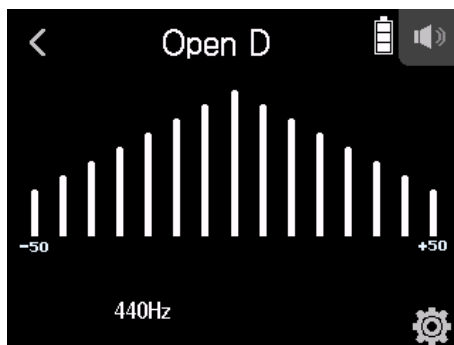
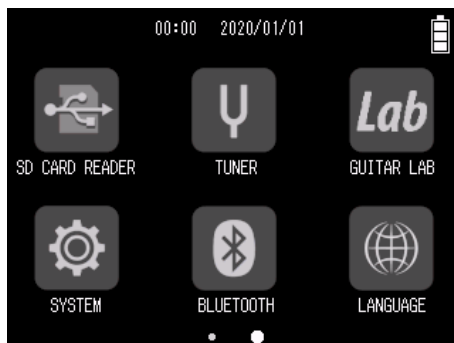

← Слишком низко – Правильный тон – Слишком высоко →

2. Коснитесь открытой струны, которую вы хотите настроить и отрегулируйте тон.
На экране отобразится название ближайшей ноты или номер ближайшей струны.

Изменение типа тюнера

1. Коснитесь  TUNER на главном экране.

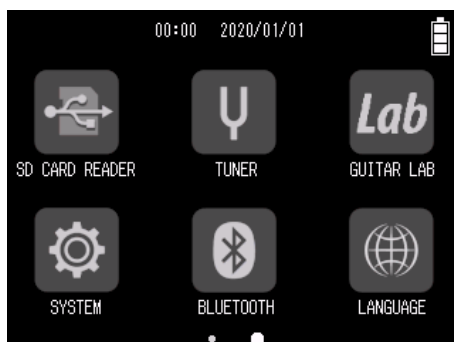

2. Коснитесь .

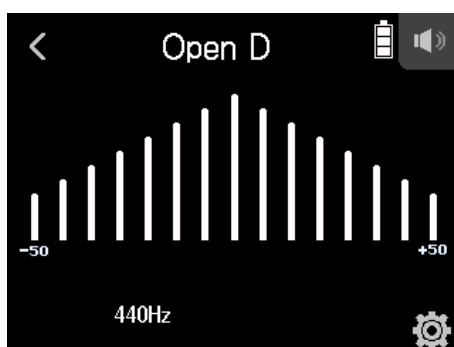

3. Коснитесь Type.

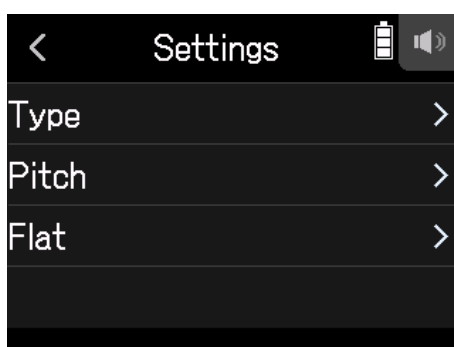

4. Выберите тип тюнера.

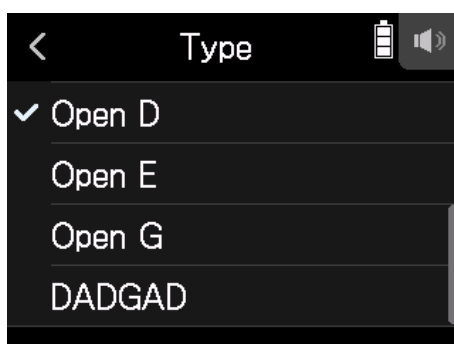

Доступные настройки типа тюнера.

Строй	Пояснение	Номер струны/нота						
		7	6	5	4	3	2	1
Chromatic	Отображается название ближайшей ноты (в полутонах) и величина отклонения от нее.	-	-	-	-	-	-	-
Guitar	Стандартная настройка гитары с дополнительной струной	B	E	A	D	G	B	E
Bass guitar	Стандартная настройка бас-гитары с дополнительной струной	-	-	B	E	A	D	G
Open A	Строй Open A (открытые струны воспроизводят аккорд A)	-	E	A	E	A	C#	E
Open D	Строй Open D (открытые струны воспроизводят аккорд D)	-	D	A	D	F#	A	D
Open E	Строй Open E (открытые струны воспроизводят аккорд E)	-	E	B	E	G#	B	E
Open G	Строй Open G (открытые струны воспроизводят аккорд G) –		D	G	D	G	B	D
DADGAD	Альтернативная настройка, часто используется для теппинга и других техник.	-	D	A	D	G	A	D

Установка частоты эталонной ноты Ля

1. Коснитесь  TUNER на главном экране.

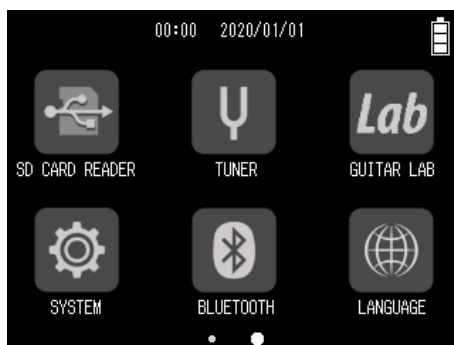

2. Коснитесь .

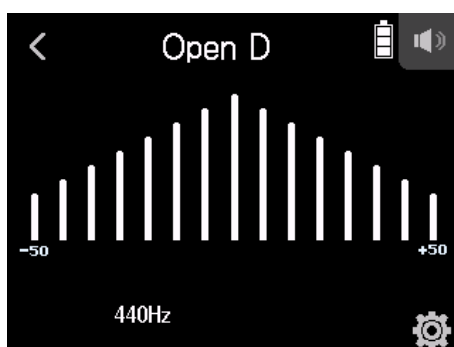

3. Коснитесь Pitch.

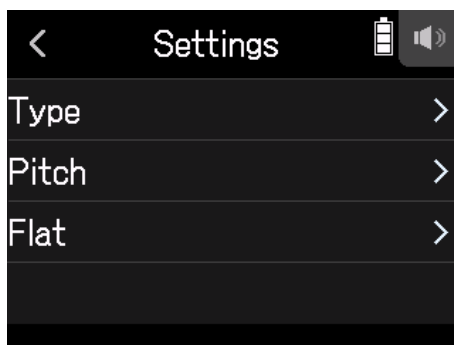

4. Перетащите ползунок вверх/вниз, чтобы установить эталонную ноту Ля.

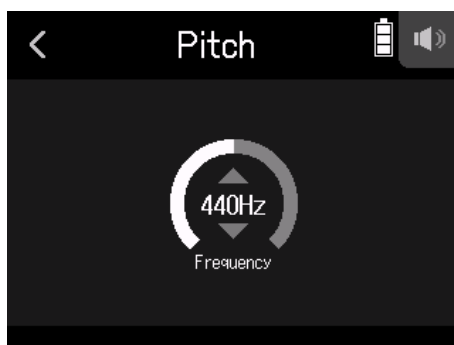

Подсказка

Этот параметр может быть установлен в диапазоне от 435 Гц до 445 Гц.

Пониженные строи

Вы можете настроить строй всех струн ниже стандартной настройки на 1-3 полутона.

1. Коснитесь  TUNER на главном экране.

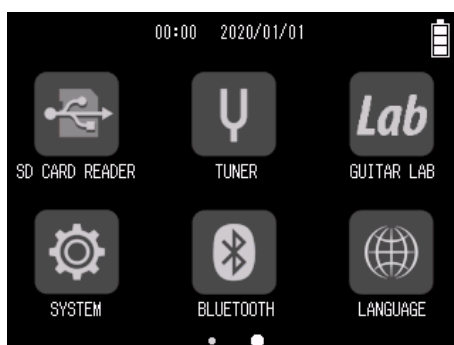

2. Коснитесь .

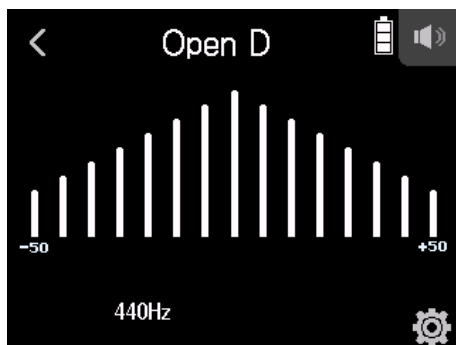

3. Коснитесь Flat.

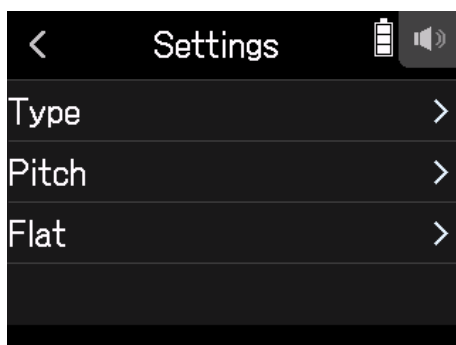

4. Выберите необходимую настройку.

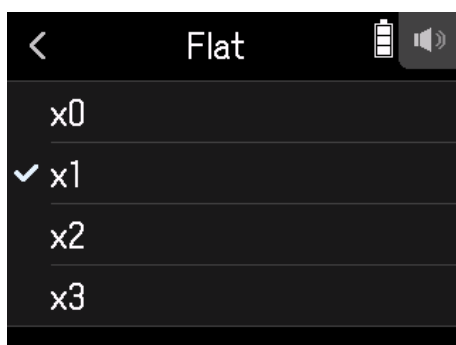

Подсказка

Этот параметр может быть установлен в диапазоне от x0 до x3 (на 3 полутона ниже).

Примечание

Вы не можете использовать настройку Flat, если тип тюнера Chromatic.

Использование Guitar Lab

С помощью приложения Guitar Lab для Mac/Windows вы можете добавлять эффекты, делиться ими в интернете, а также редактировать их и создавать резервные копии патчей.

Подключение Guitar Lab

1. Коснитесь  GUITAR LAB на главном экране.

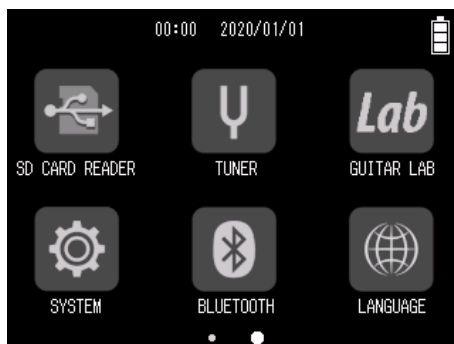

2. Используйте USB-кабель для подключения H8 к компьютеру.
3. Запустите Guitar Lab на компьютере.

Отключение Guitar Lab

1. Нажмите .
2. Коснитесь Execute.

Настройка даты и времени

Установка даты и времени

Установите дату и время, которые будут добавляться к записанным файлам.

1. Коснитесь  SYSTEM на главном экране.



2. Коснитесь Date/Time.

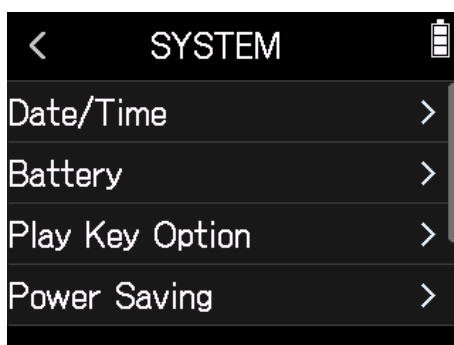

3. Коснитесь Set Date/Time.

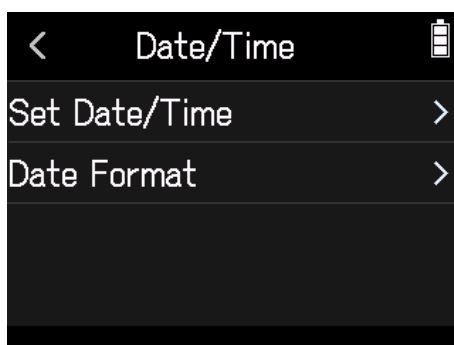

4. Проведите пальцем по значкам даты и времени, чтобы произвести настройку.

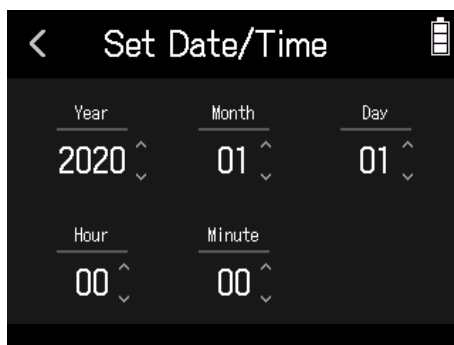

Установка формата даты

1. Коснитесь  SYSTEM на главном экране.



2. Коснитесь Date/Time.

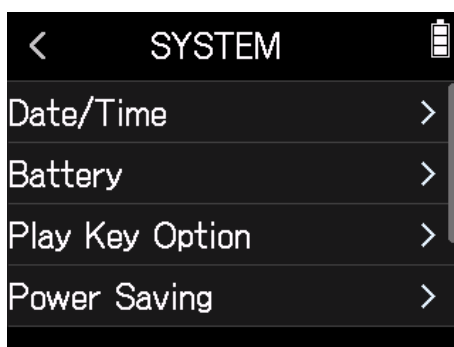

3. Коснитесь Date Format.

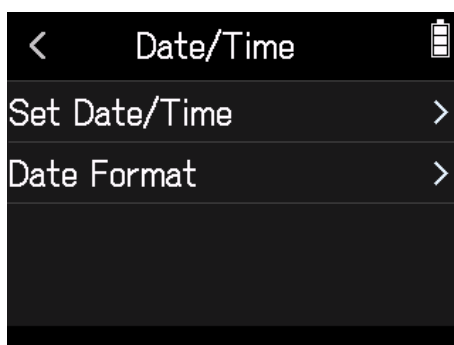

4. Выберите нужный формат.

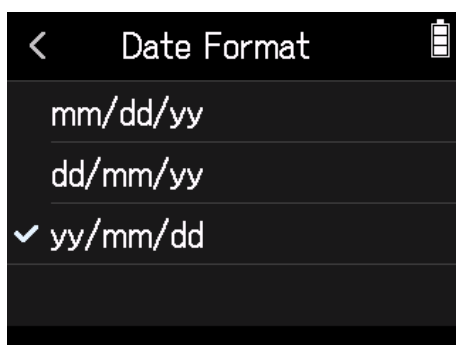

Установка типа батарей

Установите тип батарей, используемых **H8** (алкалиновые, никель-металлгидридные или литиевые), чтобы устройство корректно отображало количество оставшегося заряда.

1. Коснитесь  SYSTEM на главном экране.

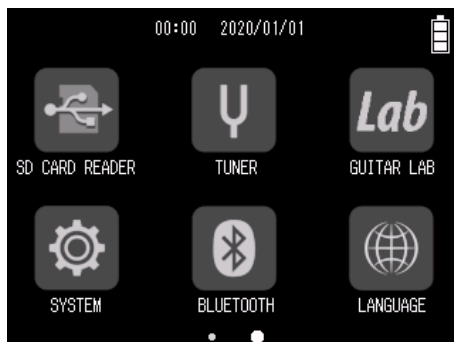

2. Коснитесь Battery.

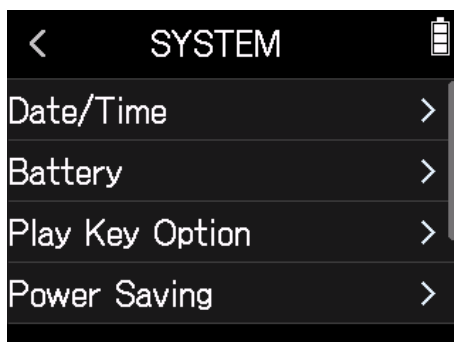

3. Коснитесь типа батареи, чтобы его выбрать.

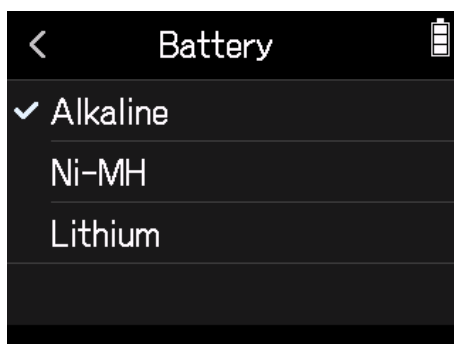

Добавление меток при записи/воспроизведении

Вы можете выбрать способ добавления меток при нажатии  при записи или воспроизведении файла формата WAV.

1. Коснитесь  SYSTEM на главном экране.

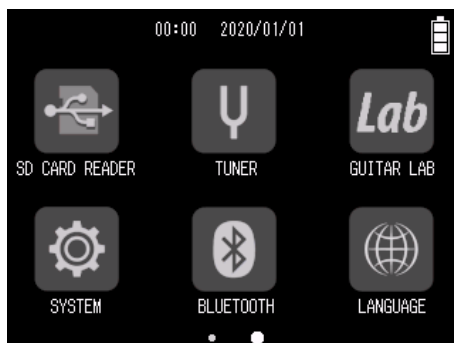

2. Коснитесь Play Key Option.

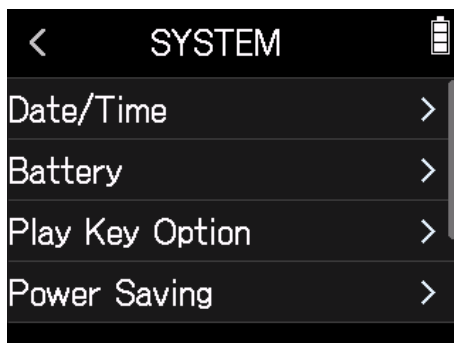

3. Коснитесь Recording или Playing.

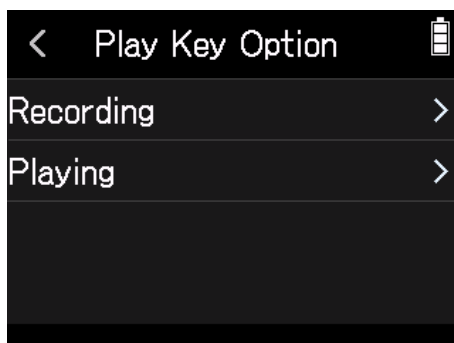

4. Выберите режим добавления меток.

Способ добавления метки	Пояснение
Pause	При нажатии  запись приостановится без добавления метки.
Pause & Mark	При нажатии  запись приостановится и добавится метка.
Mark	При нажатии  добавится метка без приостановки записи.

Настройки дисплея

Яркость

1. Коснитесь  SYSTEM на главном экране.

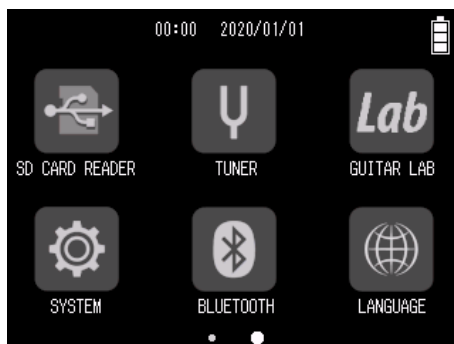

2. Коснитесь Power Saving.

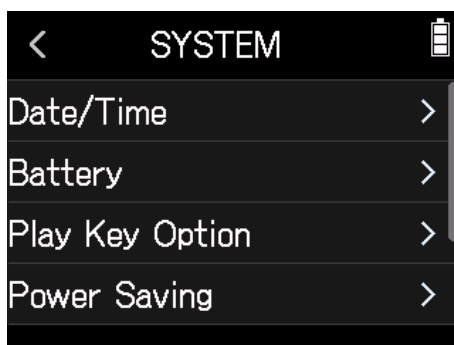

3. Коснитесь LCD Brightness.



4. Сдвиньте ползунок вверх/вниз, чтобы отрегулировать яркость.



Подсказка

Этот параметр может быть установлен в диапазоне от 5 до 100.

Подсветка

1. Коснитесь  SYSTEM на главном экране.

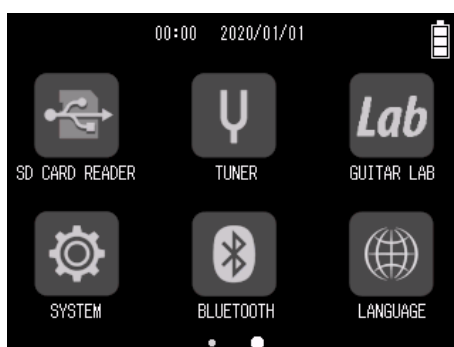

2. Коснитесь Power Saving.

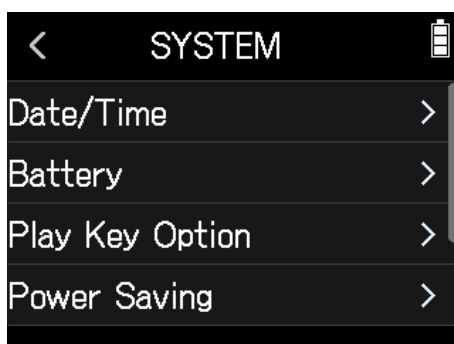

3. Коснитесь LCD Backlight.



4. Коснитесь настройки, чтобы выбрать ее.



Настройка	Пояснение
On	Подсветка всегда остается яркой.
30sec (30 секунд)	Подсветка будет тускнеть по истечении установленного времени.
1min (1 минута)	
2min (2 минуты)	
3min (3 минуты)	
4min (4 минуты)	
5min (5 минут)	

Использование с iOS/iPadOS устройствами

Подключение iOS/iPadOS устройства

Вы можете управлять H8 с устройства iOS/iPadOS, подключив беспроводной адаптер (например BTA-1) и используя специальное приложение H8 Control.

Примечание

- Вам необходимо предварительно установить приложение H8 Control на устройство iOS/iPadOS. Вы можете скачать приложение H8 Control из App Store.
- Инструкции по настройке и эксплуатации приложения смотрите в руководстве H8 Control.

1. Снимите крышку разъема и подключите BTA-1 или другой беспроводной адаптер.
2. Коснитесь  BLUETOOTH на главном экране.



3. Коснитесь Execute.

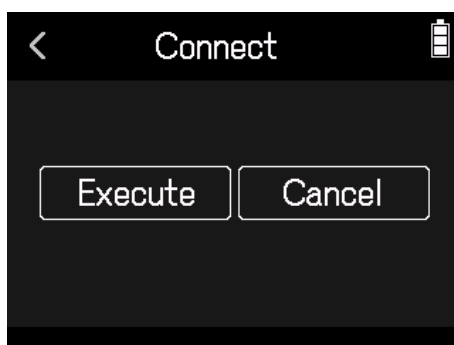

4. Запустите приложение H8 Control на устройстве iOS/iPadOS и выполните процедуры подключения.

Подсказка

Инструкции по настройке и эксплуатации приложения смотрите в руководстве H8 Control.

Отсоединение от iOS/iPadOS устройства

1. Коснитесь  BLUETOOTH на главном экране.

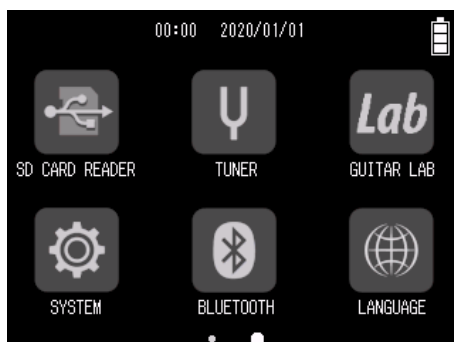

2. Коснитесь Execute.

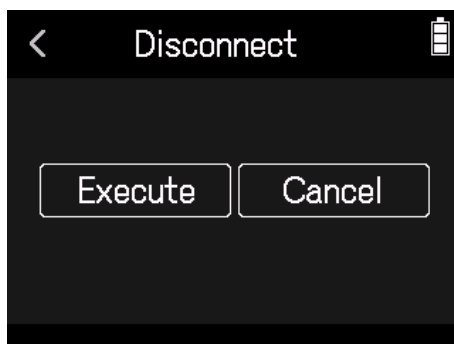

Подсказка

После отключения нажмите BLUETOOTH на главном экране и снова подключитесь к устройству iOS/iPadOS, чтобы его использовать.

Язык

1. Коснитесь  LANGUAGE на главном экране.

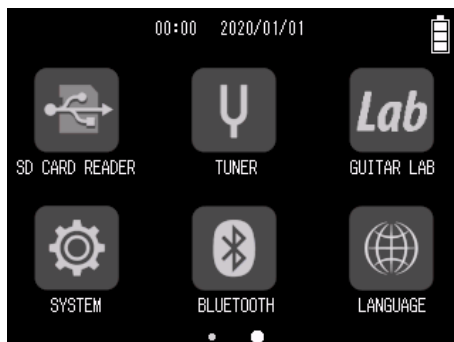

2. Выберите язык.



Подсказка

На новом устройстве экран выбора языка появится автоматически при первом включении.

Возврат к заводским настройкам

Вы можете восстановить заводские настройки по умолчанию.

1. Коснитесь  SYSTEM на главном экране.

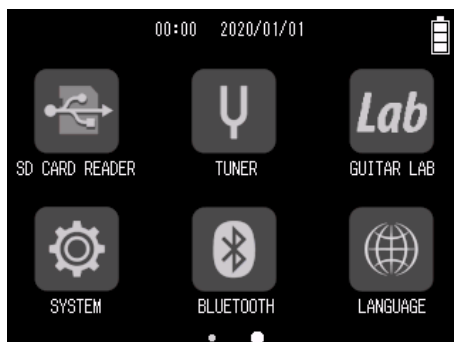

2. Коснитесь Factory Reset.

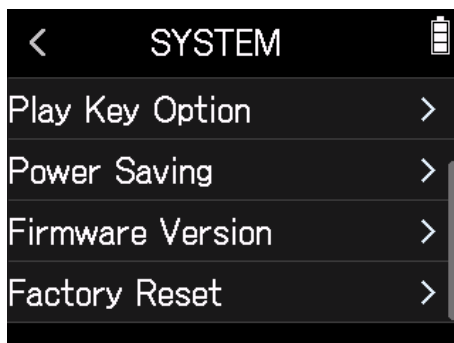

3. Коснитесь Execute.



Настройки будут сброшены и устройство автоматически выключится.

Прошивка

Информация о версии прошивки

1. Коснитесь  SYSTEM на главном экране.

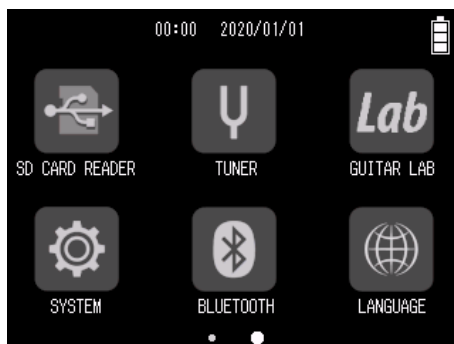

2. Коснитесь Firmware Version.

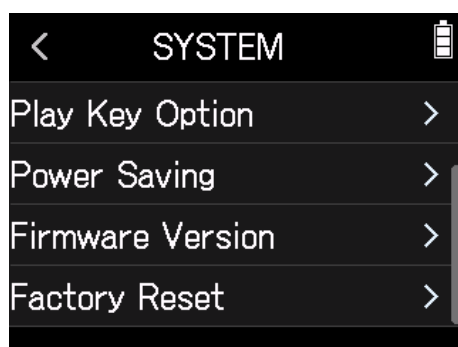

Обновление прошивки

Вы можете обновить прошивку H8 до последних версий. Файл с последним обновлением прошивки вы можете скачать с сайта ZOOM (www.zoom.co.jp). Следуйте инструкциям в разделе "Руководство по обновлению встроенного ПО H8" на странице загрузки H8.

Приложение

Устранение неисправностей

Если вы считаете, что H8 неисправен, сначала проверьте следующие пункты.

Проблемы записи/воспроизведения

■ Нет звука или звук слишком тихий

- Проверьте подключение к системе мониторинга и настройку громкости.
- Убедитесь, что громкость **H8** не убавлена (→ [“Настройка выхода для наушников” на стр. 40](#)).

■ Нет звука с подключенного оборудования/входов или он слишком тихий

- Если вы используете микрофонный капсюль, убедитесь, что он установлен правильно.
- Проверьте настройки громкости входа (→ [“Настройка уровней записи \(на входе\)” на стр. 26](#)).
- Если проигрыватель компакт-дисков или другое устройство подключено к входному разъему, повысьте громкость выходного сигнала этого устройства.
- Проверьте настройки мониторинга входного сигнала (→ [“Настройка баланса мониторинга входного сигнала с помощью фейдера и панорамирования” на стр. 37](#)).
- Проверьте параметры фантомного и подключаемого питания (→ [“Настройка фантомного питания” на стр. 29](#), [“Функция Plug-in Power” на стр. 27](#)).

■ Запись невозможна

- Убедитесь, что индикатор горит красным.
- Убедитесь, что на SD-карте есть свободное место (→ [“Информация о SD-карте” на стр. 109](#)).
- Убедитесь, что SD-карта вставлена в слот правильно.
- Если на экране появляется сообщение “Card Protected!”, это значит, что включена защита от записи на SD-карту. Сдвиньте переключатель блокировки на SD-карте, чтобы отключить защиту от записи.

■ Нет звука на записи или он слишком тихий

- Убедитесь, что уровень громкости дорожек не слишком низкий (→ [“Настройка уровней записи \(на входе\)” на стр. 26](#)).
- Убедитесь, что во время воспроизведения индикаторы дорожек горят зеленым.

Другие проблемы

■ Компьютер не распознает устройство, подключенное через USB

- Убедитесь, что операционная система совместима с устройством (→ www.zoom.co.jp).
- Режим работы должен быть установлен на H8, чтобы компьютер мог распознать H8 (→ [“Аудиоинтерфейс” на стр. 104](#), [“Кард-ридер” на стр. 113](#)).

■ Батарея быстро разряжается

Выполнение следующих настроек может увеличить время работы батареи.

- Установите правильный тип батарей (→ [“Настройки типа батарей” на стр. 123](#)).
- Выключите ненужные дорожки (→ [“Включение дорожек для записи” на стр. 25](#)).
- Установите напряжение фантомного питания на 24 В (→ [“Настройка напряжения фантомного питания” на стр. 30](#)).
- Снизьте яркость дисплея (→ [“Яркость” на стр. 125](#)).
- Установите режим подсветки дисплея, при котором она будет тускнеть (→ [“Подсветка” на стр. 126](#)).
- Уменьшите частоту дискретизации записываемых файлов (→ [стр. 45](#), [“Настройка формата записи” на стр. 86](#)).
- Использование никель-металлогидридных батарей (особенно высокочастотных) или литиевых батарей должно обеспечивать более длительное использование, чем щелочные батареи, при высоком энергопотреблении.

Технические характеристики

Количество входных каналов	8 (XY микрофонный капсюль, 1-4, А, В)	
Количество выходных каналов	1 (совмещенный выход на наушники/линейный)	
Разъемы	MIC IN	Микрофонный разъем ZOOM
	Вход 1-4	XLR разъемы (2: горячий)
	Вход A/B	XLR/TRS комбо разъемы (XLR: 2 горячий, TRS: TIP горячий)
	USB	USB Micro-B (аудиоинтерфейс, внешняя память и Guitar Lab) Примечание: используйте USB-кабель, поддерживающий передачу данных. Возможна работа с использованием питания USB.
	Беспроводное соединение	ZOOM BTA-1 или другой беспроводной адаптер
	LINE OUT	3,5 мм стерео мини
	PHONE OUT	3,5 мм стерео мини
Фантомное питание	+24 В/+48 В (отдельные кнопки On/Off для входов 1–4, А и В)	
Рекордер	Запись данных	Карты, поддерживающие SD / SDHC/SDXC
	Форматы	WAV: 44,1 / 48 / 96 кГц, 16/24-бит, моно / стерео MP3: 128/192 / 320 кбит / с
	Максимальное количество одновременно записываемых дорожек	12 (MIC IN, резервная запись, 1-4, А, В, и LR)
Аудио-интерфейс	Режим Multitrack	44,1 / 48 / 96 кГц, 16/24-бит, 12-входов/2-выхода
	Режим Stereo mix	44,1 / 48 кГц, 24-бит, 2-входа/2-выхода
Тюнер	Chromatic/Guitar/Bass/Open A/Open D/Open E/Open G/DADGAD	
Встроенный динамик	400 МВт 8 Ω моно динамик	
Дисплей	2,4" (320×240) цветной сенсорный ЖК-дисплей	
Питание	4 батареи типа AA (алкалиновые, никель-металлогидридные или литиевые) адаптер (ZOOM AD-17): DC 5V/1A Примечание: поддерживается питание от USB	
Расчетное время непрерывной работы батареи	Использование алкалиновых батарей с микрофоном XY, 44,1 кГц / 24 бит (стерео × 1): около 15 часов работы • Приведенное выше значение является приблизительным. • Время непрерывной работы батареи определялось с использованием собственных методов тестирования. Оно может отличаться в зависимости от условий использования.	
Габариты	H8: 116,4 мм (Ш) × 163,3 мм (Г) × 48,6 мм (В) XYN-6: 78,9 мм (Ш) × 60,2 мм (Г) × 45,2 мм (В)	
Вес	H8: 354 г	XYN-6: 130 г

Примечание: при использовании USB-кабеля, предназначенного только для подзарядки, нельзя использовать аудиоинтерфейс, кард-ридер и Guitar Lab.



ZOOM CORPORATION

4-4-3 Kanda-surugadai, Chiyoda-ku, Tokyo 101-0062 Japan
www.zoom.co.jp

Z2I-4105-01